

Helen Hartel Rådgivning AS

Bestepraksis i miljøledelse og nye Miljøfyrtårn

**Helen Hartel – Miljøfyrtårnkonsulent
24.8.2022**

Kort om meg

Eneste ansatt i Helen Hartel Rådgivning AS.

Holder til i Lidalsbygget, Trondheimsveien 6,
Kyrksæterøra.

Driver med rådgivning av virksomheter, mest mht.
forbedringsprosjekter.

Godkjent Miljøfyrtårnkonsulent siden mai 2016.
Helen Hartel Rådgivning AS er sertifisert som Miljøfyrtårn.

Bakgrunn som siv. ing. i strukturberegning i oljeindustrien.

Dagens program

- 1. Miljøkrav til bedrifter**
- 2. Bestepraksis i miljøledelse**
- 3. Tilpassing av bestepraksis i nye
Miljøfyrtårn**
- 4. Sluttord**

Det blir en pause omtrent halvveis.

Eksempelbedrift

Jeg kommer til å snakke en del om Min SMB AS.

Det er en virtuell bedrift som jeg styrer i dag.
Den har mange likhetstrekk med Din Bedrift.

MIN SMB AS

Det som skjer
innenfor bedriften

Det som skjer
utenfor bedriften

Min SMB AS har holdt sine ansatte i arbeid i mange år.
Dette betyr at Min SMB AS gjør mye riktig!

Verdikjeden

Min SMB AS er del av en verdikjede.
Forenklet ser den omtrent slik ut:

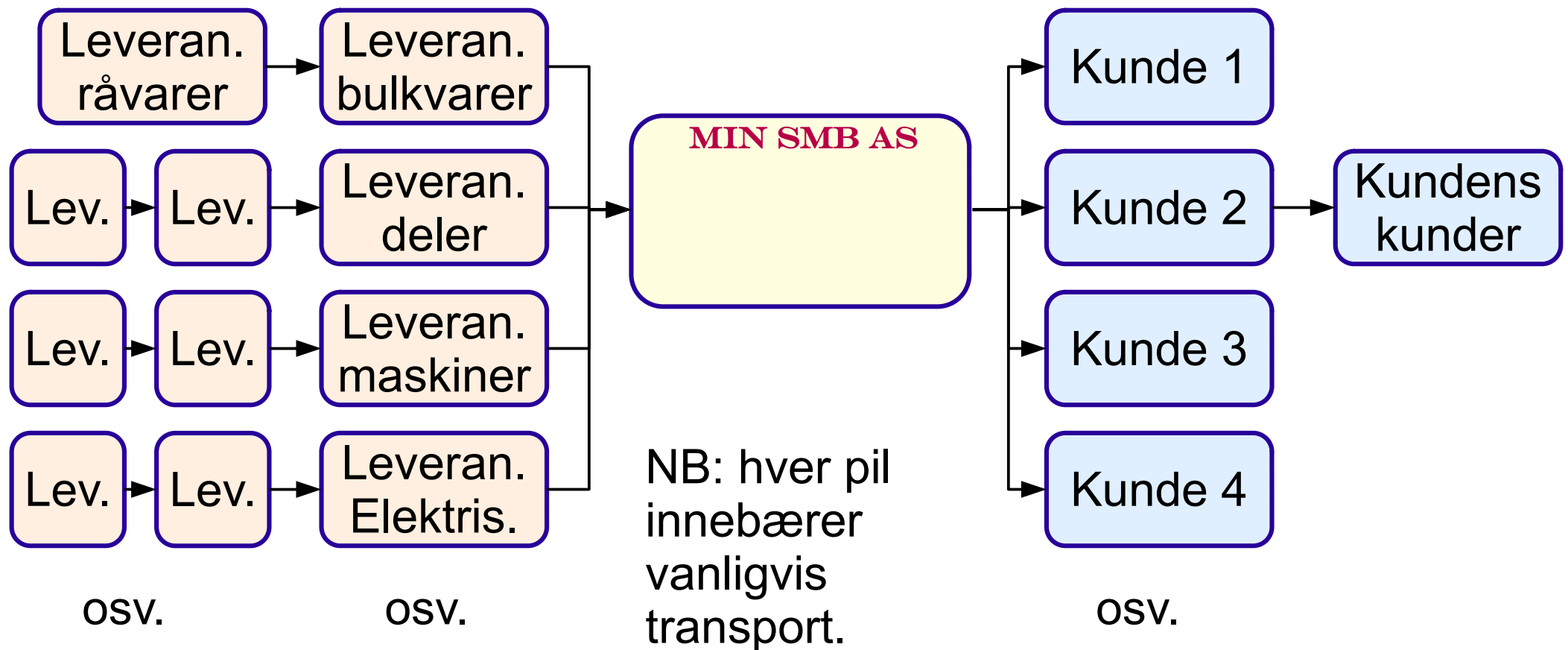

Plass i samfunnet

I tillegg er Min SMB AS en del av samfunnet den opererer i. Viktige interesseparter vises nedenfor.

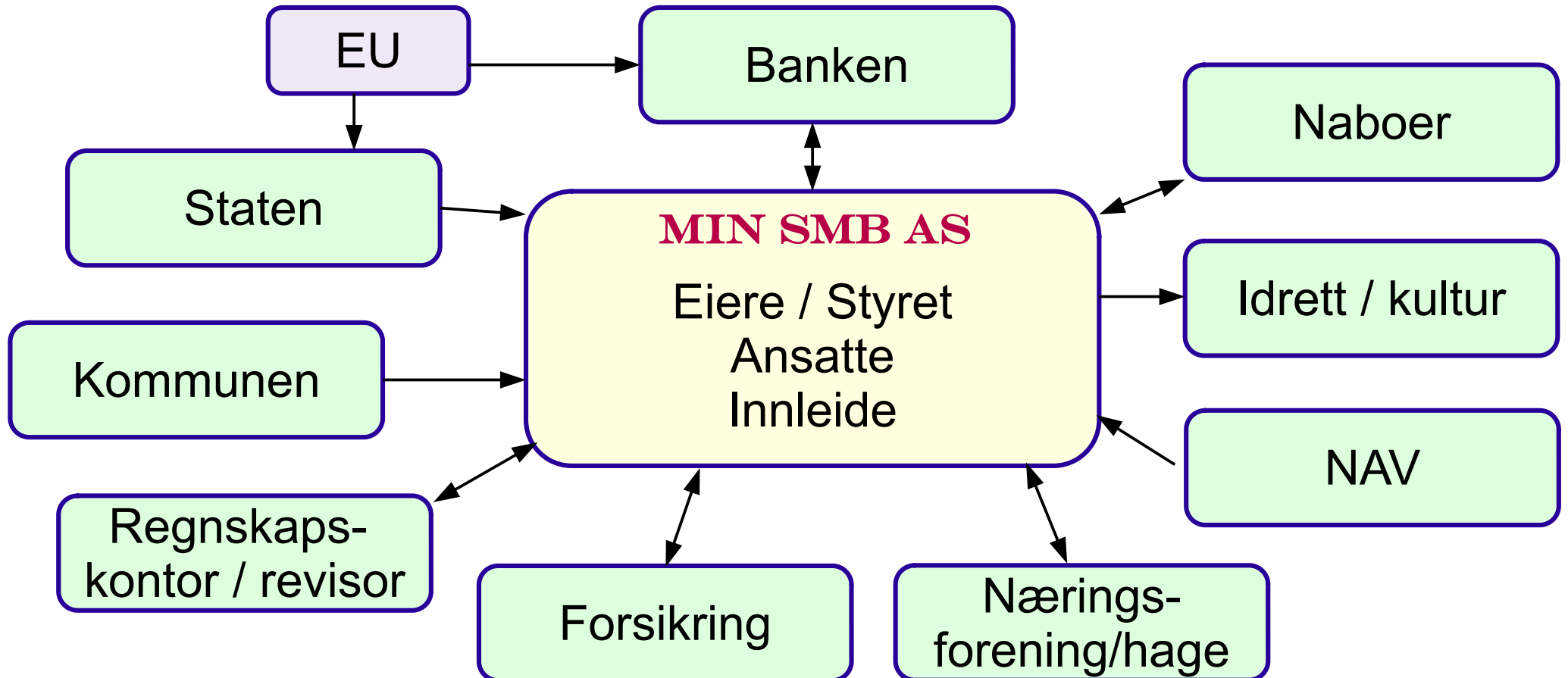

Direkte miljøkrav

Hvem stiller eller kan stille direkte miljøkrav til Min SMB AS?
Altså: hvem kan pålegge bedriften å drive mer miljøvennlig?

- Eierne
- Staten
- Kommunen

Vi skal gå inn på aktuelle krav litt senere.

Indirekte miljøkrav

Hvem kan ellers ha miljøkrav eller forventninger til Min SMB AS?

Uten at de kan pålegge bedriften å drive mer miljøvennlig?

- Ansatte
- Kunder
- Leverandører
- Banken
- Naboer

Vi skal gå inn på aktuelle krav litt senere.

Hvorfor stilles det krav?

Fordi mange er **bekymret** for klimaendringer og tap av naturmangfold.

Dette vises tydelig i undersøkelser blant Norsk medborgerpanel:

Kilde: <https://energiogklima.no/nyhet/bekymring-for-klimaendringer/>

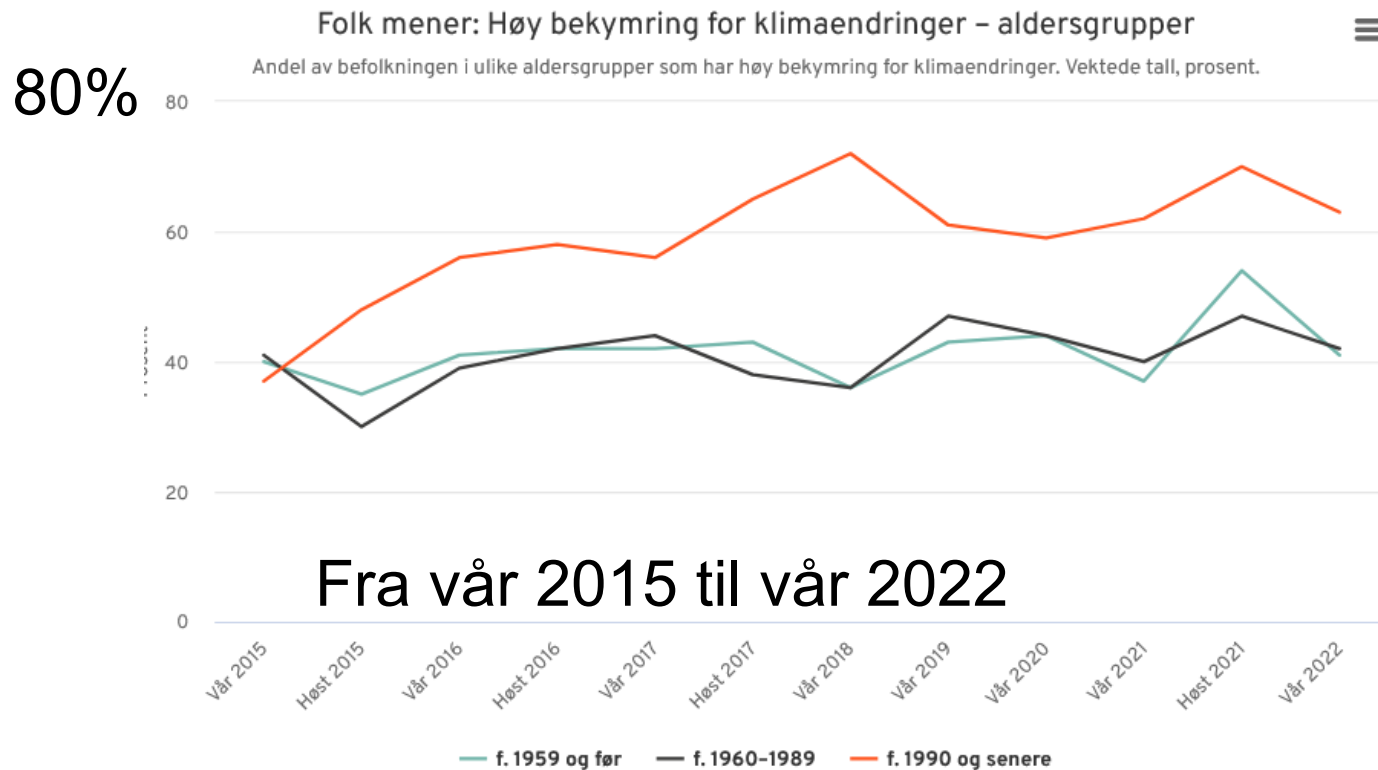

Og det er gode grunner til å være bekymret som vi skal se nå!

Norsk medborgerpanel er en internettbasert undersøkelse om nordmenns holdninger til viktige samfunnstema, se <https://www.uib.no/medborger>

Verden blir varmere

Høsten 2021 kom den FNs Klimapanel (IPCC) med en ny rapport om verdens klima.

Rapporten viser temperaturstigninger fram til nå og mulige temperaturstigninger framover.

De viktigste funnene:

- Verdens klima **er allerede** varmere, våtere og villere
- Det er **helt sikkert** at det meste av endringer er pga. menneskelig aktivitet

UN Secretary-General António Guterres: "code red for humanity."

For en oppsummering av rapporten på norsk og lenke til rapporten, se <https://www.miljodirektoratet.no/ansvarsomrader/klima/fns-klimapanel-ipcc/dette-sier-fns-klimapanel/sjette-hovedrapport-forste-delrapport/>

Fig. SPM.1 i IPCC-rapporten

Changes in global surface temperature relative to 1850–1900

(a) Change in global surface temperature (decadal average) as **reconstructed** (1–2000) and **observed** (1850–2020)

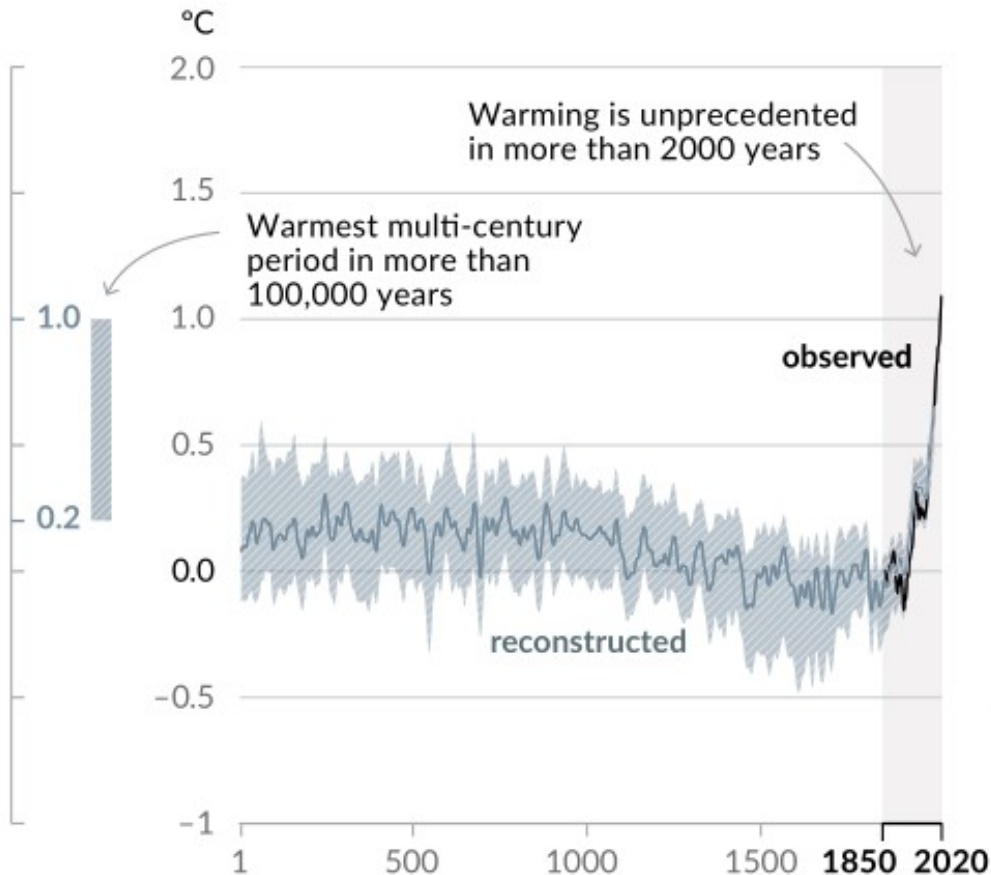

(b) Change in global surface temperature (annual average) as **observed** and simulated using **human & natural** and **only natural** factors (both 1850–2020)

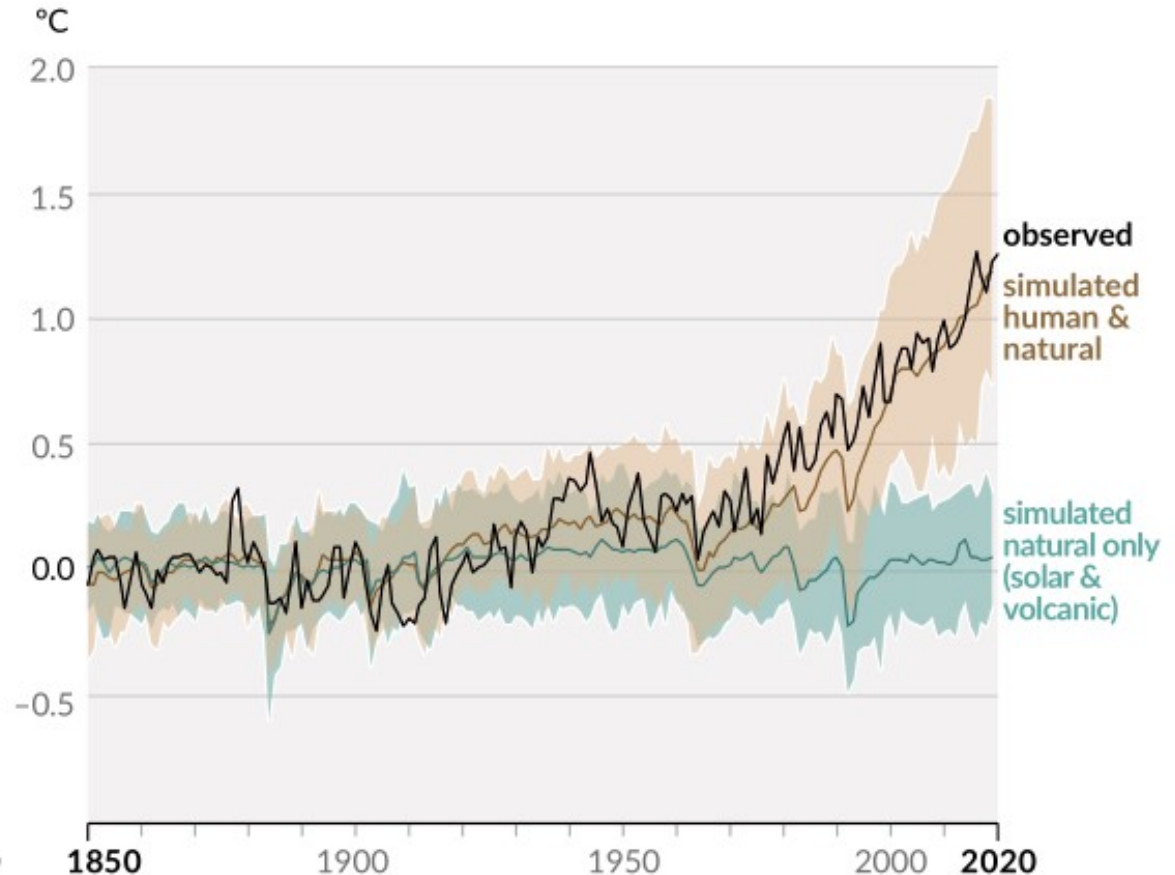

Klimaforskere er enige

99% av klimaforskere er enige at klimaendringer er reelle og forårsaket av menneskelig aktivitet.

Folk flest tror det fortsatt er stor uenighet.

On average, people estimate is that 68% of climate scientists have concluded human-caused climate change is happening – far lower than the reality of 99.9%, as revealed in previous academic research.¹



Resultat fra en undersøkelse i 2022: nordmenn tror at 67% av forskere er enige i dette.

Se

<https://peritia-trust.eu/public-hugely-under-estimate-scientific-consensus-on-climate-change-peritia-study-finds/>

Naturen

På toppen av klimakrisen har vi en **naturkrise**.

Delvis pga. klimakrisen har den ikke fått oppmerksomheten den fortjener.

FN jobber for å få i stand en internasjonal avtale om bevaring av natur (COP15 i Montreal desember 2022). Dette vil gi **flere begrensninger på arealbruk** framover.

Siden begynnelsen av menneskelig sivilisasjon har 83 % av alle ville pattedyr gått tapt.

83%
av ville pattedyr

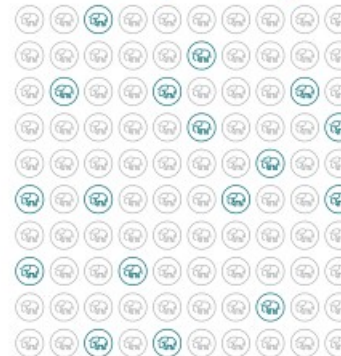

80%
av marine pattedyr

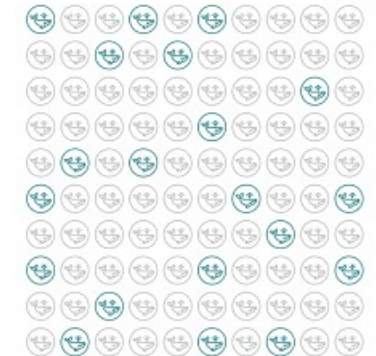

Kilde: <https://www.fn.no/om-fn/avtaler/miljoe-og-klima/fns-naturavtale> Bilde er fra Deloitte og WWF sin rapport «Naturavtalen og naturrisiko Betydning for norsk næringsliv», se <https://media.wwf.no/assets/attachments/Naturavtalen-og-naturrisiko.pdf>
Om FN sitt arbeid: <https://www.fn.no/tema/klima-og-miljoe/naturmangfold>

Bekymring → Aksjon

Klimaendringer og alt rundt omkring er komplekst.

De som har brukt mer tid på det er oftest mest overbevisst om at det må tas aksjon.

Blant dem er de fleste politikere, mange næringslivsledere, ledere i LO og NHO osv. Altså: folk som har makt i samfunnet.

Vi skal nå gå tilbake til Min SMB AS og kravene som stilles til den.

Miljøkrav fra eierne

Min SMB AS har eiere som også er med i styret og som jobber i bedriften. Dermed er dette ikke særlig relevant.

Men mange bedrifter er del av en konsern med eiere som stiller krav om bl.a. miljøsertifisering.

Et eksempel på en forening av ambisiøse konserner er Skift, Næringslivets klimaledere, se <https://www.skiftnorge.no/>.

OM OSS 50+ medlemmer bl.a. DNV, Jernia, PwC, Statkraft, Telenor, Mesta

Skift er et næringslivsdrevet klimainitiativ. Medlemsorganisasjonen består av klimaledere i næringslivet som ønsker å være pådrivere for at Norge når sine klimamål innen 2030 og gå foran for å vise hvilke forretningsmuligheter som ligger i overgangen til nullutslippsamfunnet.

Krav fra staten

Krav fra staten ligger i relevant lovverk:

- Klimaloven, se <https://lovdata.no/dokument/NL/lov/2017-06-16-60>
- Lov om vern mot forurensningen og om avfall (forurensningsloven), se <https://lovdata.no/dokument/NL/lov/1981-03-13-6>
- Statlige planretningslinjer for klima- og energiplanlegging og klimatilpasning, se <https://lovdata.no/dokument/SF/forskrift/2018-09-28-1469>
- Lov om kvoteplikt og handel med kvoter for utslipp av klimagasser (klimakvoteloven), se <https://lovdata.no/dokument/NL/lov/2004-12-17-99?q=klimakvoteloven> med endringer <https://lovdata.no/dokument/NL/lov/2011-04-15-12?q=klimakvoteloven>
- Regnskapsloven § 3-3 c. Redegjørelse om samfunnsansvar Se <https://lovdata.no/lov/1998-07-17-56/§3-3c>, se også §3.3a for mellomstore selskaper
- Forskrift om energimerking av bygninger og energivurdering av tekniske anlegg. Se <https://lovdata.no/dokument/SF/forskrift/2009-12-18-1665>
Lokal ressurs i Heim: ITB Konsulenten ved Ole Petter Karlsvik, e-post opk@itbkonsulenten.no

Pluss
bransjerelaterte
lover og
forskrifter som
TEK17.

Klimaloven / Hurdalsplattformen

Klimaloven er vedtatt av Stortinget den 18.06.2021. Mål for klimagassutslipp herfra innmeldt til COP26 i Glasgow desember 2021:

«Norge skal **kutte utslipp med 50 til 55%** sammenlignet med 1990 i samarbeid med EU»

Kilder:

<https://www.regjeringen.no/no/tema/klima-og-miljo/innsiktsartikler-klima-miljo/klimaendringer-og-norsk-klimapolitikk/id2636812/>

<https://lovdata.no/dokument/NL/lov/2017-06-16-60>

Støre-regjering: «Innen 2030 skal **55 prosent** av de norske klimagassutslippene kuttes, målt mot 1990. Denne forpliktelsen gjelder **hele økonomien**, inklusive kvotepliktig sektor..»

Kilde: <https://www.regjeringen.no/no/dokumenter/hurdalsplattformen/id2877252/?ch=8>

Uansett hvilket mål man tar: **store utslippskutt må til**. Og 2030 er bare en mellomstasjon til nesten-nullutslipp i 2050.

Hvordan ligger vi an?

Utslipp av klimagasser, Norge, i millioner tonn CO₂-ekvivalenter. Inkl. alle klimagasser: Karbondioksid, metan, lystgass, hydrofluorkarboner, perfluorkarboner, svovelheksafluorid.

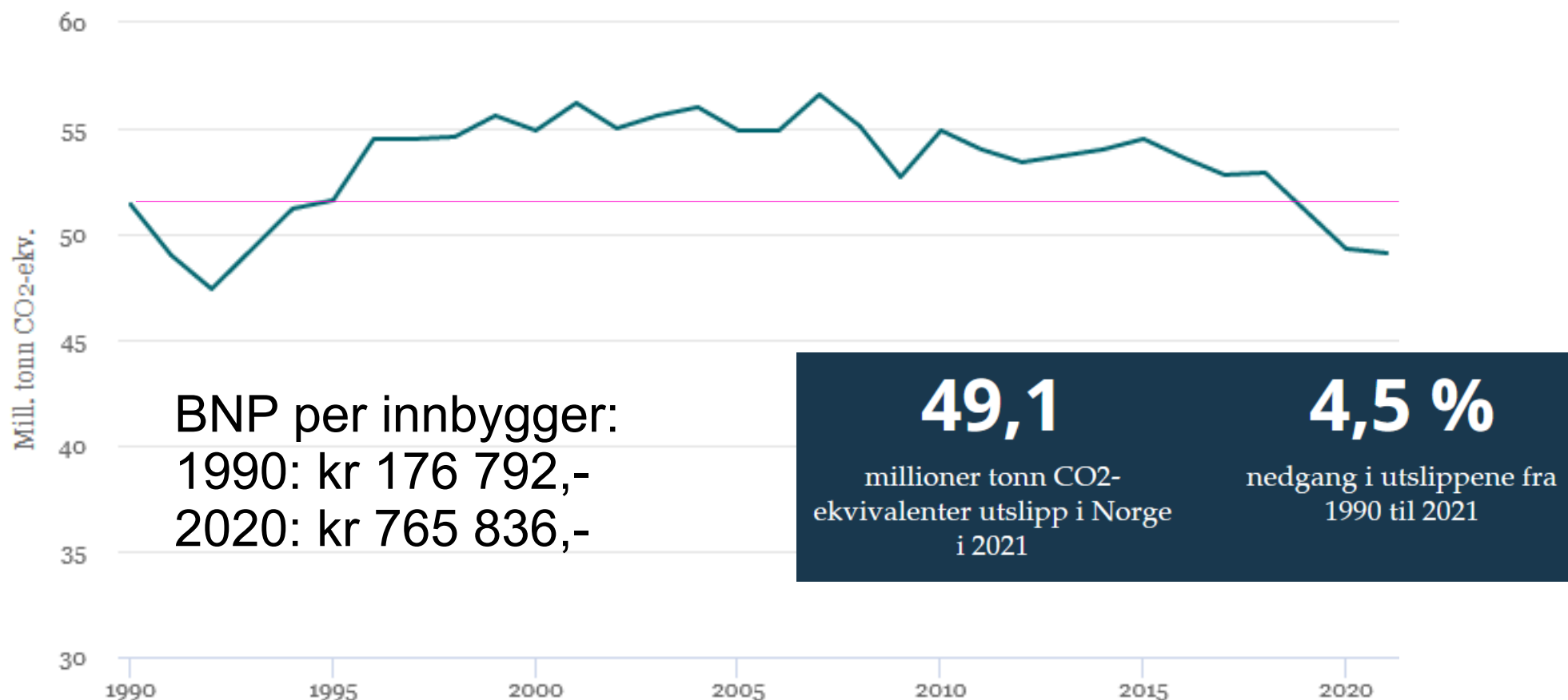

Kilder: <https://miljostatus.miljodirektoratet.no/tema/klima/norske-utslipp-av-klimagasser/>
<https://energiogklima.no/klimavakten/norges-utslipp/>
<https://www.ssb.no/nasjonalregnskap-og-konjunkturer/faktaside/norsk-okonomi>

Vi ligger dårlig an

Så hva kan vi forvente fra staten framover?

- Skjerpede lovgivning mht. miljø og klima, kanskje spesielt etter 2025
- Rapporteringsplikt til flere mht. miljø og klima
- Støtteordninger for omstilling (som Enova)
- Flere og strengere miljøkrav i offentlige anbud

Mye av lovgivning kommer fra EU gjennom EØS-avtalen, så utviklingene i EU er viktige for Norge.

EUs kvotemarked (ETS)

Norge er en del av EU sitt system for klimakvotehandling ETS.

Den gjelder for **all kraftproduksjon, energi-intensiv prosessindustri og prosessdelen av olje- og gassindustrien i hele EU**. Det går ikke an å drive slik industri uten å kjøpe eller få kvoter.

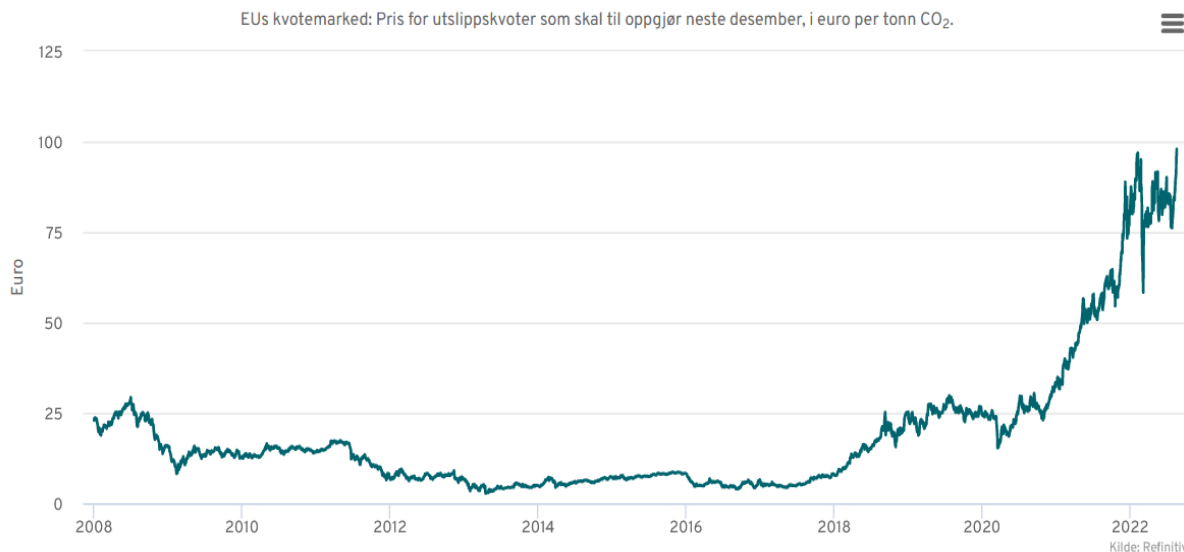

Figur: Pris per ton CO₂e i ETS fra 2008 til august 2022

≡ Antall kvoter blir redusert for hvert år i takt med mål for utslippskutt. Prisen går opp og flere tiltak blir lønnsomme. Formål er at de mest lønnsomme kutt i EU gjennomføres.

Kilde:

<https://energiogklima.no/klimavakten/kvotemarked-eu-og-verden/>

Klimagass-utslipp i EU

Figure 1. Historical trends and future projections of greenhouse gas emissions

Million tonnes of CO₂ equivalent (Mt CO₂e)

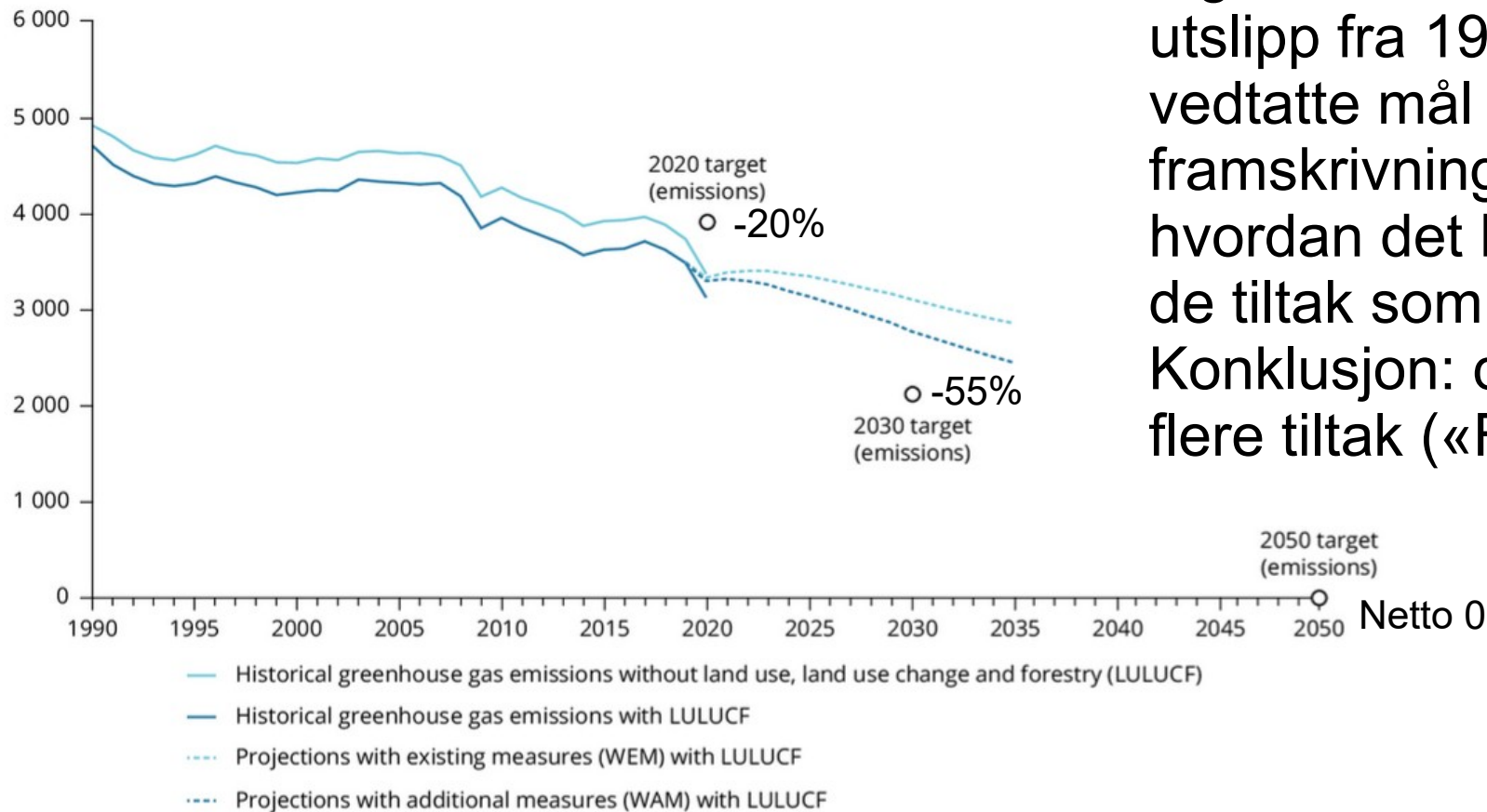

Figuren viser både utslipp fra 1990, vedtatte mål og framskrivninger hvordan det blir med de tiltak som er vedtatt. Konklusjon: det trengs flere tiltak («Fit for 55»)

EUs grønne giv (Green Deal)

EUs grønne giv er et omfattende politisk program for å:

- Nå netto nullutslipp i 2050
- Ha en økonomi som vokser, men uten å sløse med ressursene
- Ha en omstilling som er rettferdig, i.e. regioner og arbeidstakere som blir rammet av tiltak får ekstra støtte

Programmet følges opp av lover og virkemidler. Disse forplikter medlemslandene til å følge opp, men gir dem samtidig muligheter til å utvikle samfunnet i grønn retning.

<https://klimastiftelsen.no/publikasjoner/eus-gronne-giv/>



EUs «Fit for 55»

«Fit for 55» under det grønne giv er en **omfattende pakke** for å oppnå vedtatt reduksjon i klimagassutslipp på 55% i EU i 2030. Pakken er i **forhandlingsstadiet** nå. Viktige tiltak:

- CBAM: Karbontoll ved EUs grenser kombinert med utfasing av gratis kvoter til industri i EU
- Egne kvotesystemer for skipsfart, transport og bygg
- Høyere krav til EU-medlemmer om kutt i utslipp i ikke-kvotepiktig sektor, avhengig av BNP
- Skjerpede krav til bilindustrien for å minske gjennomsnitts utslipp per solgte bil
- Mer fornybar energi
- Strengere krav til energieffektivisering
- Fond for sosial omstilling: kompensere de som taper mest

Kilder:

<https://energiogklima.no/nyhet/fit-for-55-eus-gronne-superpakke-skal-gjore-unionen-klar-for-utslippskutt/>

+ <https://juridika.no/innsikt/nytt-i-milj%C3%B8retten-2021-european-green-deal>

EUs «Repower EU»

Krigen i Ukraina skaper store problemer med energiforsyningen i Europa.

Mål er å kvitte seg snarest med olje og gass fra Russland. Energien skal etterhvert erstattes med fornybar energi, men på kort sikt er gass fra Norge viktig for EU.

Pakken er en opptrapping av «Fit for 55». Hvor mye av pakken er relevant for Norge gjennom EØS-avtalen er ukjent per nå.

Noen omstridte emner: hurtigere behandling av konsesjoner for vindkraft på land og krav om solcellepaneler på alle nye bygg.

Gjennom EU vil det komme strengere regelverk til Norge.

Kilder:

<https://energiogklima.no/nyhet/brussel/store-regjeringen-sender-repower-eu-pakken-pa-horing/>
<https://energiogklima.no/podkast/repower-eu-en-ambisios-klimaplan-blir-enda-mer-ambisios/>

EUs Taksonomi

Ledelsen i EU ønsker at mer ikke-offentlige penger investeres i grønn virksomhet. **Men når kan en aktivitet kalles grønn?**

EUs taksonomi definerer dette i **omfattende regler** og tvinger finansielle institusjoner og store foretak å **rapportere** hvor mye av deres formue er investert i grønn virksomhet.

En aktivitet kan kalles grønn hvis den bidrar til minst 1 av 6 miljømål uten å gjøre vesentlig skade på de andre.

I tillegg skal den oppfylle minimumskrav for sosiale rettigheter.

Det forblir lov å investere i «grå» aktiviteter (som altså ikke er «grønne»), men **betingelser for lån osv.** blir antakeligvis verre.

Miljømål i EUs Taksonomi

De 6 miljømål EUs taksonomi:

1. Begrensning av klimaendringer
2. Klimatilpasning
3. Bærekraftig bruk og beskyttelse av vann- og havressurser
4. Omstilling til en sirkulær økonomi
5. Forebygging og bekjempelse av forurensning
6. Beskyttelse og gjenopprettelse av biologisk mangfold og økosystemer

Norske banker må rapportere etter disse regler. Derfor blir de opptatt av hvorvidt aktiviteter i din bedrift kan kalles «grønne».

Kilder:

<https://www.nho.no/tema/energi-miljo-og-klima/artikler/eus-taksonomi-og-handlingsplan-for-barekraftig-finans/>
<https://energiogklima.no/nyhet/hva-er-en-baerekraftig-investering-sporsmal-og-svar-om-eus-nye-system/>

Kommunen

Kommunen kan spille en rolle på flere plan:

- Gjennom krav i reguleringsplan o.l.
- Som kunde ved å sette krav i anbud
- Som støttespiller gjennom næringsfond o.l.
- Som samarbeidspartner til næringsforening o.l.
- Som katalysator for gode idéer – få parter til å snakke sammen

Se

<https://www.cicero.oslo.no/no/posts/klima/kommune-din-tid-er-naa>



Bildet er fra kommuneplanens samfunnsdel til Heim kommune, se <https://kommuneplan-heim.hub.arcgis.com/pages/2-berekraftig-lokalsamfunn>

De ansatte

Motiverte ansatte jobber vanligvis ikke bare for penger. For mange er det viktig at jobben oppleves som **meningsfullt**.

Derfor vil det virke motiverende for mange ansatte om bedriften jobber med miljø og bærekraft generelt.

Per nå er det mangel på arbeidskraft. Et tydelig profil innenfor miljø og bærekraft kan være et konkurransefortrinn.

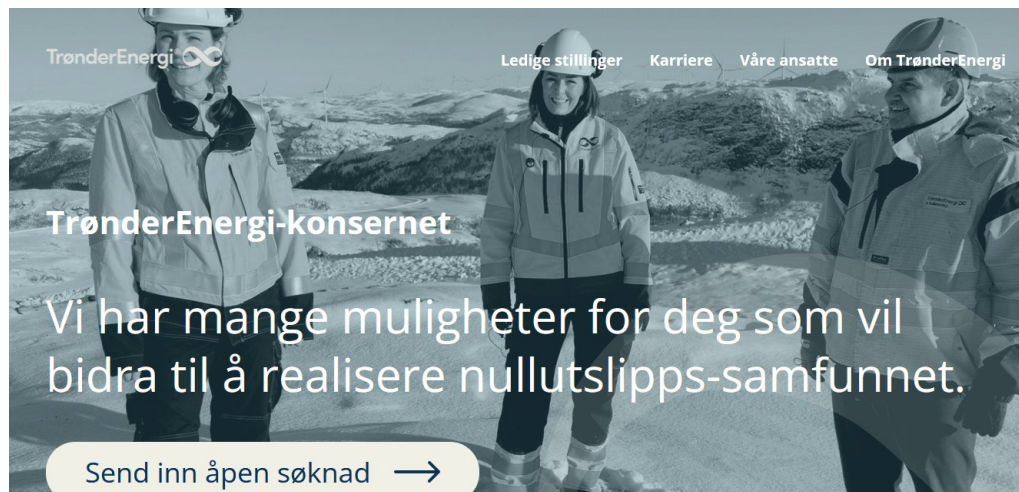

Eksempel fra bedrift som bruker miljø aktivt til å tiltrekke seg nye ansatte, se <https://jobb.tronderenergi.no/>

Krav fra samfunnet

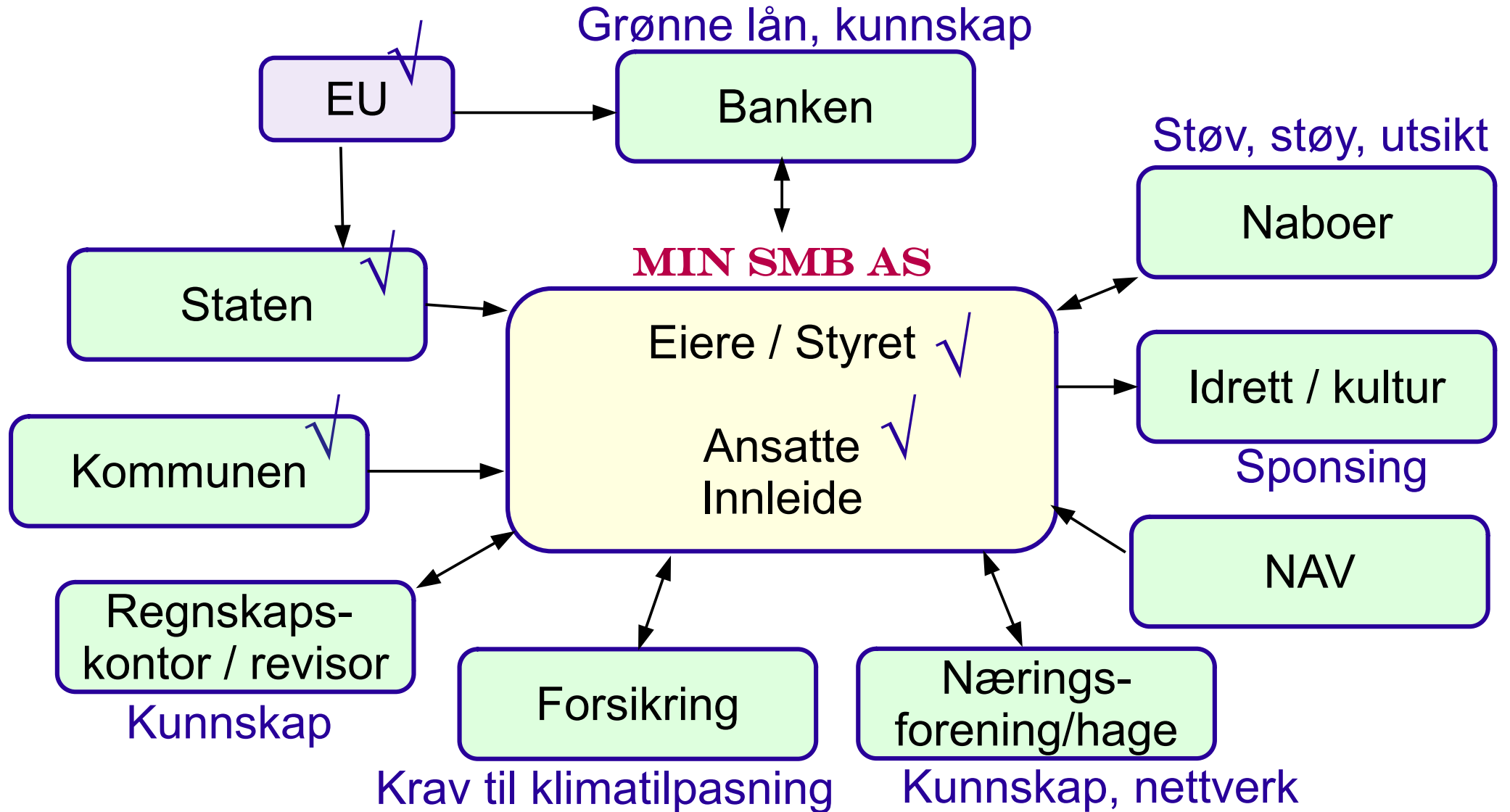

Sammendrag av krav

Minimum som forventes av en bedrift i 2022 mht. miljø:

1. Driv lovlig
2. Kjenn dine viktigste miljøpåvirkninger
Gjelder både egen drift og verdikjeden som helhet

Sterkt anbefalt:

3. Jobb med å minske disse miljøpåvirkninger
Gjerne litt i forkant til krav, slik at du kan jobbe i eget tempo
4. Fortell samfunnet hva du gjør

Åpenhetsloven

Åpenhetsloven trådte i kraft den 1.7.2022.

Denne forplikter store bedrifter å sjekke at menneskerettigheter og grunnleggende arbeidsforhold er OK i hele verdikjeden.

Dette angår ikke Min SMB AS direkte, men dens største kunder må rapportere om dette.

Dermed kan det forventes at Min SMB AS må rapportere om arbeidsforhold hos seg selv og sine leverandører til dem.

Se <https://www2.deloitte.com/no/no/pages/klima-og-barekraft/articles/apenhetsloven.html>

NB: dette er sosial bærekraft og ikke miljø og dermed litt på siden av dette foredraget. Men det viser veldig godt hvordan krav til de store virker på de mindre i verdikjeden.

Dagens program

1. Miljøkrav til bedrifter
- 2. Bestepraksis i miljøledelse**
3. Tilpassing av bestepraksis i nye
Miljøfyrtårn
4. Sluttord

Miljøledelse

Krav er altså å

- kjenne til sine viktige miljøpåvirkninger og
- jobbe for å minske disse

Dermed kreves det miljøledelse.

Miljøledelse: å jobbe systematisk med å reducere forbruk av energi, avfall og vann. Reduksjonen kan være innenfor egen virksomhet eller i andre deler av verdikjeden.

En virksomhet kan sertifisere seg i miljøledelse, men det kan også implementeres uten å sertifisere seg.

Ønsket resultat miljøledelse

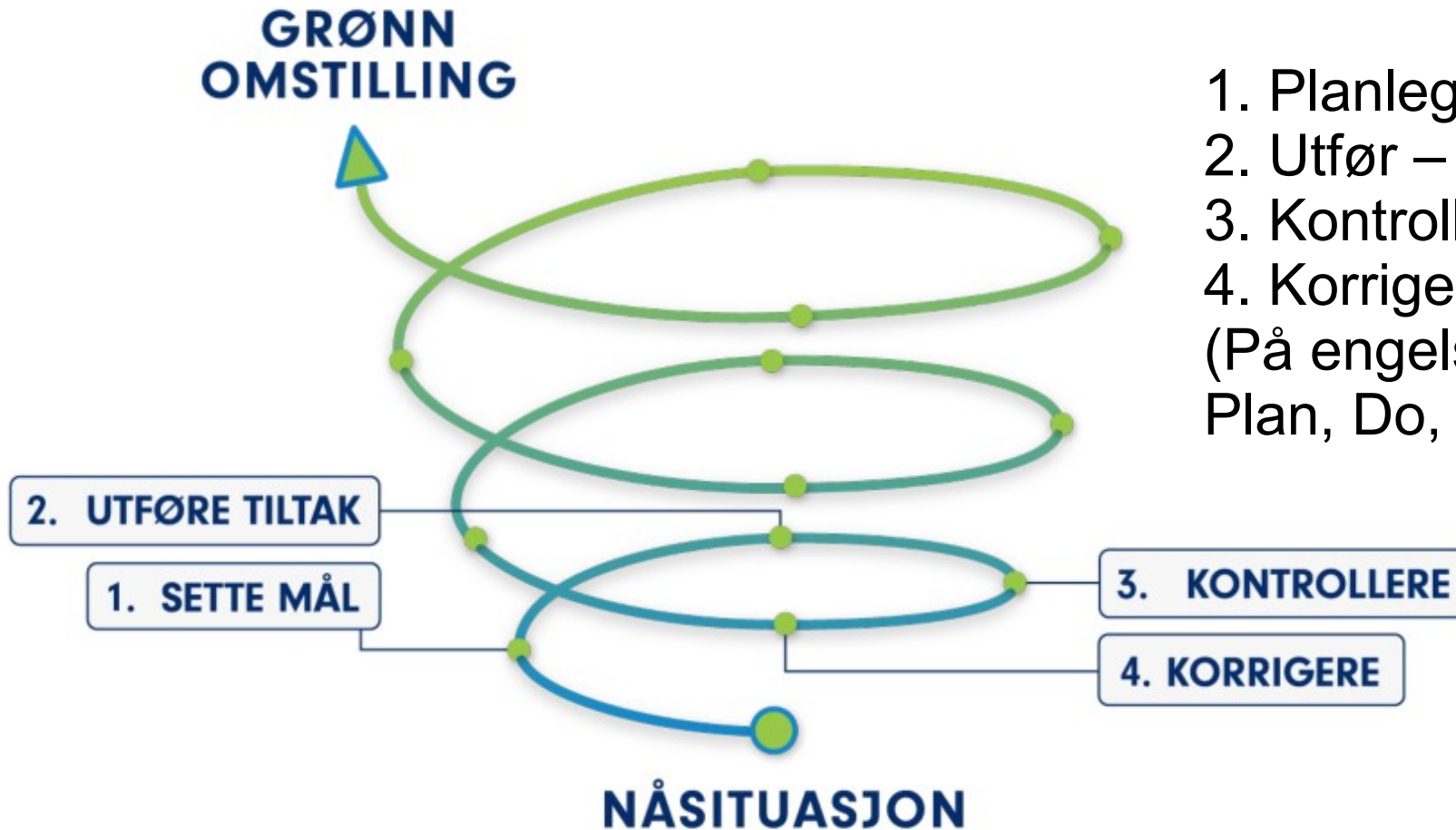

1. Planlegg - Sette mål
 2. Utfør – Utføre tiltak
 3. Kontrollere
 4. Korrigere
- (På engelsk: PDCA - Plan, Do, Check, Act)

Bilde fra Stiftelsen
Miljøfyrtårn

Modningsprosess

Miljøledelse er en **modningsprosess**.

Det tar tid å virkelig skjønne hvordan alt henger sammen.

Det tar også tid å implementere dette på en måte som **passer best** til deres øvrige drift og etterhvert **integrere** det i den øvrige driften.

Bare **start på reisen!**

Det er helt greit å prøve og feile underveis. Da prøver man noe annet i stedet.



Bestepraksis miljøledelse

1. Finne ut **hva interessenter krever eller forventer** mht. miljø (altså alle som på en måte er knyttet til bedriften)
2. Organisering av en **arbeidsgruppe og forankring** i organisasjonen
3. **Miljøpåvirkninger** finnes fram, måles og analyseres
4. De **mest vesentlige miljøpåvirkninger** pekes ut
5. Det lages en **plan** for å minske de vesentlige miljøpåvirkninger med klare **mål**
6. Planen **iverksettes**, resultater **måles** og **evalueres**
7. **Kontinuerlig forbedring:**
Planlegg – Utfør – Kontroller – Korrigjer

Interessenter

1. Finne ut **hva interessenter krever eller forventer** mht. miljø (altså alle som på en måte er knyttet til bedriften)
2. Organisering av en **arbeidsgruppe og forankring** i organisasjonen
3. **Miljøpåvirkninger** finnes fram, måles og analyseres
4. De **mest vesentlige miljøpåvirkninger** pekes ut
5. Det lages en **plan** for å minske de vesentlige miljøpåvirkninger med klare **mål**
6. Planen **iverksettes**, resultater **måles** og **evalueres**
7. **Kontinuerlig forbedring:**
Planlegg – Utfør – Kontroller – Korriger

Dette har vi vært gjennom i første delen av temamøtet. Ingen bedrift er lik, så dette bør tilpasses til din egen bedrift. Så kan forventninger endre seg raskt!

Bestepraksis miljøledelse

1. Finne ut **hva interessenter krever eller forventer** mht. miljø (altså alle som på en måte er knyttet til bedriften)
2. Organisering av en **arbeidsgruppe og forankring** i organisasjonen
3. **Miljøpåvirkninger** finnes fram, måles og analyseres
4. De **mest vesentlige miljøpåvirkninger** pekes ut
5. Det lages en **plan** for å minske de vesentlige miljøpåvirkninger med klare **mål**
6. Planen **iverksettes**, resultater **måles** og **evalueres**
7. **Kontinuerlig forbedring:**
Planlegg – Utfør – Kontroller – Korriger

Arbeidsgruppe

Organisering av en arbeidsgruppe

Viktige hensyn:

- Arbeidsgruppen må ha **tid til å jobbe** med miljøledelse
- Ledelsen skal være med. Det er viktig at det kan **tas beslutninger**.
I små bedrifter blir beslutninger ofte tatt i miljøgruppen.
I større organisasjonen kan miljøgruppen jobbe for en styringsgruppe med hele eller deler av ledelsen
- Ta gjerne med ansatte som brenner for miljøarbeid
- Sammenstilling av arbeidsgruppen kan variere avhengig av tema man jobber med

Forankring

Miljøledelse er endringsledelse

Derfor er det viktig at prosessen er forankret i hele bedriften.

Ledelsen og styret skal ha oversikt, ta beslutninger, snakke om det som (skal) gjøres og selv gjøre det som sies («Walk the talk, talk the walk»)

Fagpersoner bør tas med på råd før det vedtas endringer på deres områder.

F. eks. innkjøper, lageransvarlig og renholder sitter med verdifull kunnskap. Å bruke den gir bedre resultat og mer velvilje for prosessen

Samarbeidspartnere tas gjerne med i prosessen. De ser bedriften fra en annen vinkel og kan dermed gi verdifulle tilbakemeldinger.

Forankring: de ansatte

Deres ansatte må vanligvis endre vaner.

Sammendrag av mye av litteraturen om endringsledelse:

Kommunikasjon, kommunikasjon, kommunikasjon

Dette gjelder spesielt om dere gjør det vanskeligere for de ansatte, f. eks. ved å introdusere flere avfallsdunker.

Ta dem med på råd hvordan endringene implementeres.

Dere får gjerne gode forslag.

Kan også gjelde for andre som merker endringene, som butikkunder og leietakere

Forankring: systemer

Etter innføring av miljøledelse skal alle ansatte ha mer fokus på miljø.

et litt vagt ord! «Sånn gjør vi det hos oss»

Dette blir bare praksis om systemene blir tilpasset. Eksempler:

- **Miljøpolicy** – hva står vi for i vår bedrift? Hva vil vi oppnå?
- **Rutiner** som innkjøpsrutine – hva kjøper vi og av hvem?
- **Opplæring**
- Et system som holder **orden på hvem som skal gjøre hva og når**. En del faste punkter kommer tilbake hvert år

Disse systemene utarbeides etterhvert som man går gjennom de følgende steg.

NB: systemene finnes i alle fall delvis i hver bedrift. Men kanskje er de ikke nedskrevet ennå.

Bestepraksis miljøledelse

1. Finne ut **hva interessenter krever eller forventer** mht. miljø (altså alle som på en måte er knyttet til bedriften)
2. Organisering av en **arbeidsgruppe og forankring** i organisasjonen
3. **Miljøpåvirkninger** finnes fram, måles og analyseres
4. De **mest vesentlige miljøpåvirkninger** pekes ut
5. Det lages en **plan** for å minske de vesentlige miljøpåvirkninger med klare **mål**
6. Planen **iverksettes**, resultater **måles** og **evalueres**
7. **Kontinuerlig forbedring:**
Planlegg – Utfør – Kontroller – Korrigjer

Miljøpåvirkninger (egen drift)

Nå skal vi finne miljøpåvirkninger i Min HMS AS.
Vi begynner med det enkleste og ser innenfor egen drift.

MIN SMB AS

Miljøpåvirkning / hvor man finner mengde

Prosessutslipp / ingeniør

Kjøring med egne biler / kjørebok

Tjenestereiser / regnskapsprogram

Elektrisitet til oppvarming / faktura nettoperatør

Elektrisitet til maskiner / faktura nettoperatør

Avfall / faktura renovasjonsselskap

... / ...

Det kan hende
at man kommer
på enkle tiltak
så snart man
setter seg litt
mer inn i dette.

Bra! Sett i gang!

Miljøpåvirkninger hos andre

Min SMB AS har også miljøpåvirkninger hos andre som ikke hadde vært der uten drift i Min SMB AS.

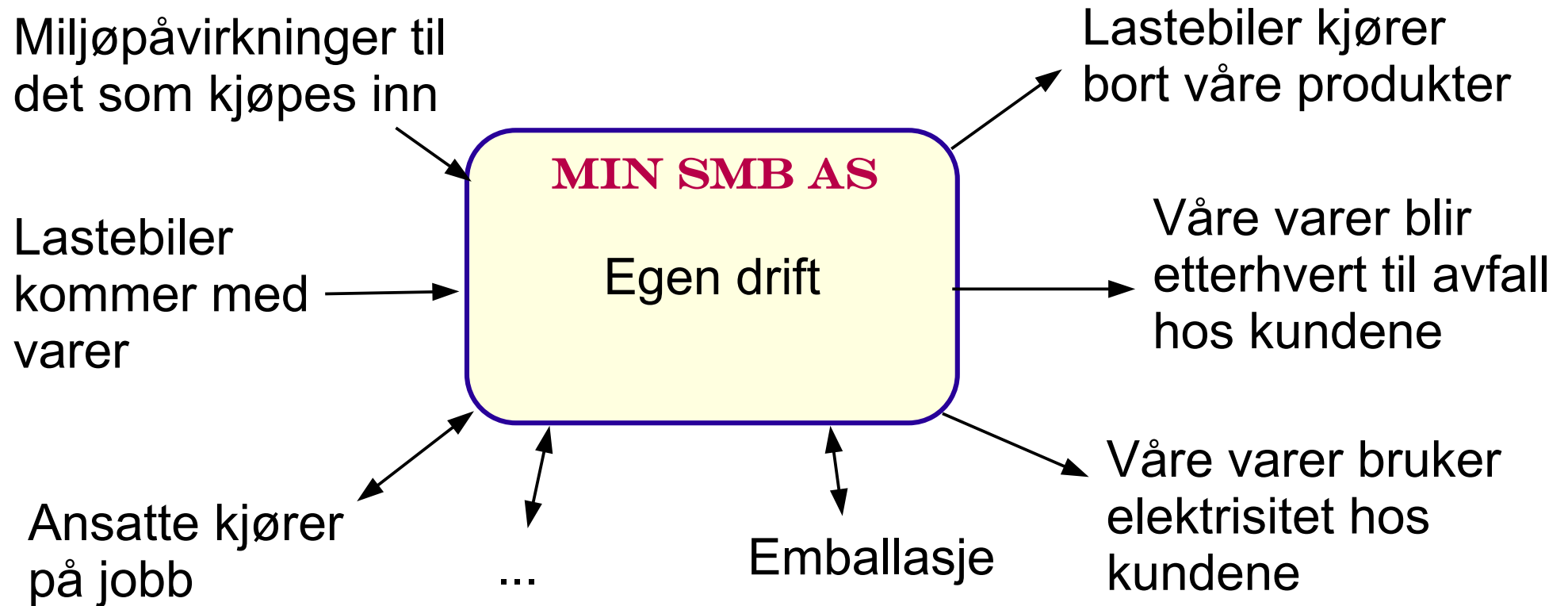

Miljøpåvirkninger hos andre

Noen kjennetegn til miljøpåvirkninger hos andre:

- De er vanskeligere å få øye på og tallfeste enn de direkte miljøpåvirkninger
- Det er ofte vanskeligere å gjøre noe med dette
- De står oftest for størsteparten av miljøpåvirkninger

Til dere som leverer **tjenester** og ikke varer:

Miljøpåvirkningene som vi snakket om er antakeligvis nokså lite.

Men: har du innflytelse på det som kunden kjøper inn?

Eller innflytelse på hvordan kunden drifter sin virksomhet?

Da ligger det antakeligvis store miljøpåvirkninger der.

Kvantifisering

Kvantifisering er viktig for å kunne sette mål og måle resultat av tiltak. Full kvantifisering har 2 steg:

1. Finne tall på miljøpåvirkninger slik som de blir brukt eller levert. Bensin eller diesel i liter, elektrisitet i kWh osv.
2. Sammenligne disse for å finne hva som har størst miljøpåvirkning

Ofte blir klimaregnskap brukt til sammenligning. Men også klimaregnskap har sine begrensninger. F. eks. forsøpling tas ikke med.

For en god del virksomheter er størst miljøpåvirkning nok så opplagt og holder det med steg 1.

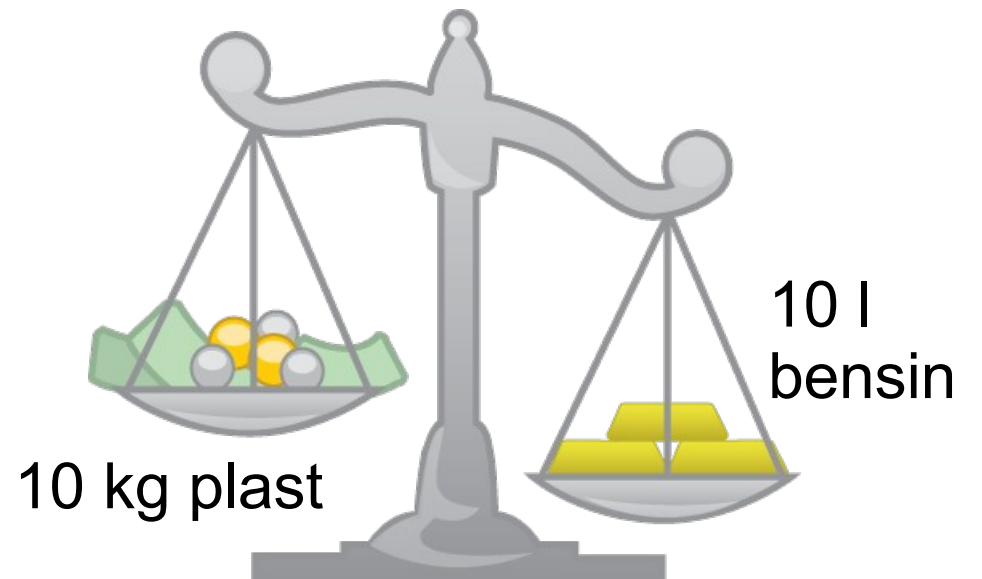

Hva har størst miljøpåvirkning?

Måltall

Det er ikke alltid lett å finne de mest hensiktsmessige måltall (KPI – Key Performance Indicator).

Utslipp går ned til null om driften innstilles. Dette er ikke meningen. Mange bedrifter ønsker heller å vokse.

Det er derfor viktig å velge passende måltall.

Vurder sammensatte måltall som:

- kg avfall per ansatt
- tonn CO₂-utslipp per million i omsetning
- drivstofforbruk per mil

Men husk at totalutslipp i Norge skal betydelig ned!

Og velg gjerne måltall som er tilpasset driften din (som antall nye Miljøfyrtårnkunder i Helen Hartel Rådgivning AS).

Klimaregnskap

Klimaregnskap etter en anerkjent metode gir i hvert fall en god indikasjon hvor de største miljøpåvirkninger ligger.



GHG Protocol er den mest anvendte standarden i verden.

Se <https://ghgprotocol.org/standards>

Oppdeling av utslipp

I klimaregnskap blir utslipp delt opp i 3 scope:

- Scope 1: direkte utslipp
Største bidragsytere er vanligvis produksjon og transport
- Scope 2: indirekte utslipp pga. elektrisitet som man bruker
Utslipp i scope 2 er lav i Norge, men ikke null pga. kraftoverføring med utlandet
- Scope 3: andre indirekte utslipp
Scope 3 er utslipp som andre har pga. din drift. Store bidragsytere er vanligvis produksjon og transport av alt som kjøpes inn og håndtering av produsert avfall

Oppdeling av utslipp

For Min SMB AS ser dette slikt ut:

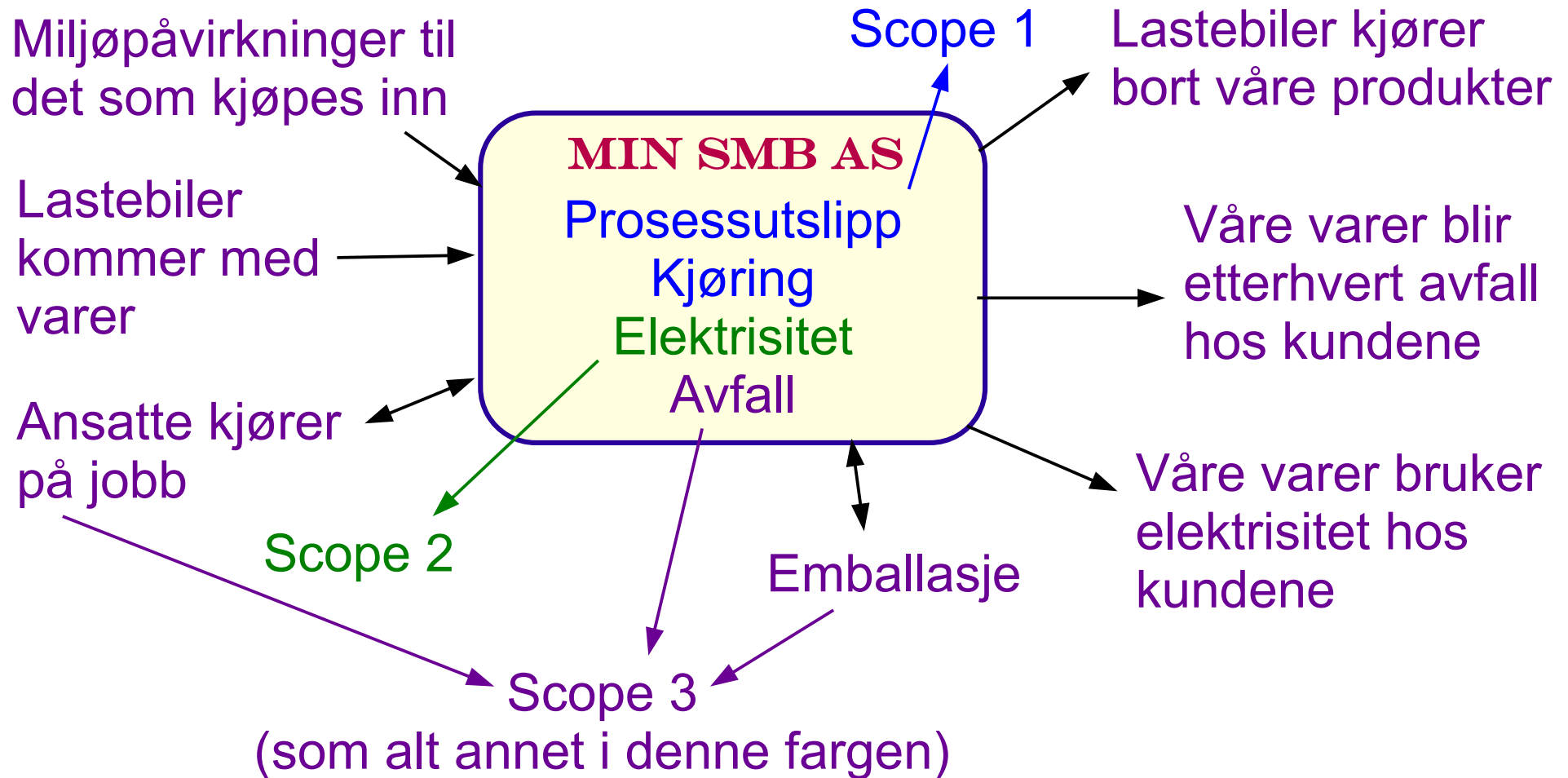

Eksempel klimaregnskap

2021

Utslippskilde	Forbruk	Utslippsfaktor	Utslipp	
Scope 2				
Elektrisitet	3320 kWh	0,04 Kg CO ₂ e/kWh	0,13	tonn CO ₂

Sum scope 2 = 0,13 tonn CO₂

Scope 3				
Restavfall	10 kg	0,36 CO ₂ e/Kg	0,00	tonn CO ₂
Plast	2	0,05 CO ₂ e/Kg	0,00	tonn CO ₂
Kollektiv	1400 person-km	0,1 kg CO ₂ e/km	0,14	tonn CO ₂
Sykkel	1700 person-km	0 kg CO ₂ e/km	0,00	tonn CO ₂

Sum scope 3 = 0,14 tonn CO₂

Total CO₂ utslipp = 0,28 tonn

Denne er fra Helen Hartel Rådgivning AS og hentet fra Miljøfyrtårnportalen.

Jeg kjører ikke bil og driver ikke med prosesser som avgir CO₂.

Dermed er det ingen utslipp i Scope 1.

Bestepraksis miljøledelse

1. Finne ut **hva interessenter krever eller forventer** mht. miljø (altså alle som på en måte er knyttet til bedriften)
2. Organisering av en **arbeidsgruppe og forankring** i organisasjonen
3. **Miljøpåvirkninger** finnes fram, måles og analyseres
4. **De mest vesentlige miljøpåvirkninger** pekes ut
5. Det lages en **plan** for å minske de vesentlige miljøpåvirkninger med klare **mål**
6. Planen **iverksettes**, resultater **måles** og **evalueres**
7. **Kontinuerlig forbedring:**
Planlegg – Utfør – Kontroller – Korriger

Vesentlighet

Hvilke miljøaspekter er det viktigst å jobbe mest med?

Dette er avhengig av 2 faktorer:

1. Hvor stor klima- og miljøpåvirkningen er
2. Hvor lett eller vanskelig det er å gjøre noe med det

Denne analysen må gjøres på en **systematisk måte**.

Den kan ligne på en risikoanalyse som kjent fra HMS-systemet. I stedet for konsekvenser bruker man miljøpåvirkning. I stedet for sannsynlighet bruker man hvor lett eller vanskelig det er å gjøre noe med det.

		RISIKODIAGRAM			
		Ubetydelig	Mindre alvorlig	Alvorlig	Svært alvorlig
Sannsynlighet	Svært ofte				
	Ofte				
	Sjelden				
	Svært sjelden				

Mal for risikodiagram er lastet ned fra <https://www.arbeidstilsynet.no/hms/risikovurdering/>

Positiv innvirkning

Til nå har vi sett på negative klima- og miljøpåvirkninger.

Noen aktiviteter kan lede til positive klima- og miljøpåvirkninger, som:

- Salg eller installasjon av elektrisk utstyr som sparer strøm hos kundene (solcellepaneler, LED-lys, styresystemer...)
- Salg av miljøvennlige produkter som erstatter mindre miljøvennlige varianter
- Rådgivning som leder til mer miljøvennlig drift hos kunder

Om dere har slike, ta dem med i analysen!

Kanskje er det videreutvikling av de positive påvirkninger dere bør satse mest på.

Noen betraktninger

Til slutt et par betraktninger om vesentlighetsanalysen:

- En viktig faktor er selvfølgelig økonomi. De mest lønnsomme tiltak kan tas først
- Noen bedrifter har meget store miljøpåvirkninger på ett område, enten positive eller negative.
Allikevel: en viss **husrengjøring** er viktig for troverdigheten både internt og eksternt (altså kontroll over eget prosessutslipp, kjøring, bruk av elektrisitet og avfallshåndtering)
- Det er ikke alltid enkelt å bestemme hvor lett eller vanskelig det er å jobbe med miljøpåvirkninger. I første omgang ender man gjerne med en kategori «må utforskes nærmere»

Pause

Bestepraksis miljøledelse

1. Finne ut **hva interessenter krever eller forventer** mht. miljø (altså alle som på en måte er knyttet til bedriften)
2. Organisering av en **arbeidsgruppe** og forankring i organisasjonen
3. **Miljøpåvirkninger** finnes fram, måles og analyseres
4. De **mest vesentlige** miljøpåvirkninger pekes ut
5. Det lages en **plan** for å minske de vesentlige miljøpåvirkninger med klare **mål**
6. Planen **iverksettes**, resultater **måles** og **evalueres**
7. **Kontinuerlig forbedring:**
Planlegg – Utfør – Kontroller – Korriger

Planlagte tiltak

Arbeidsgruppen i Min SMB AS har funnet flere tiltak innenfor egen drift som de ønsker å gjennomføre.

MIN SMB AS

Vesentlig miljøpåvirkning / tiltak

Prosessutslipp / forskningsprosjekt

Kjøring med egne biler / lease en el-varebil

Tjenestereiser / reisepolicy

Elektrisitet til oppvarming / temp. 1 °C lavere

Elektrisitet til maskiner / være flinkere å slå dem av når de ikke brukes

Avfall / nye dunker til flere fraksjoner

Plan for tiltakene

Arbeidsgruppen har lagt en plan hvor det står **hvem** skal gjøre **hva** og **når** det skal være ferdig.

Tiltak	Aktivitet	Hvem	Frist
Forskningsprosjekt	Avtale møte med SINTEF	HH + ingeniør	1.10.
Lease el-varebil	Innhente tilbud	IO	15.9.
	Gjennomgå tilbud	IO / HH	1.10.
	Bestilling	IO	5.10.
Reisepolicy	Skrive forslag	HH	neste møte
Skru med temperatur	Skrive mail til de ansatte	HH	15.9.
	Skru ned temn	Vaktm	1 10

Osv.

Begrensninger

Dette gir resultat, men bare til et visst punkt.

Vi kan forbedre driften av nåværende produksjon.

Men dette er ikke grønn omstilling ennå. For det må vi jobbe videre med andre i verdikjeden.



Allikevel: det hadde hjulpet stort om alle virksomheten i Norge tar denne øvelsen. Spesielt om byggeierne er med.

Miljøpåvirkninger hos andre

Veldig kortfattet: hva kan vi gjøre?

Fokus på innkjøp

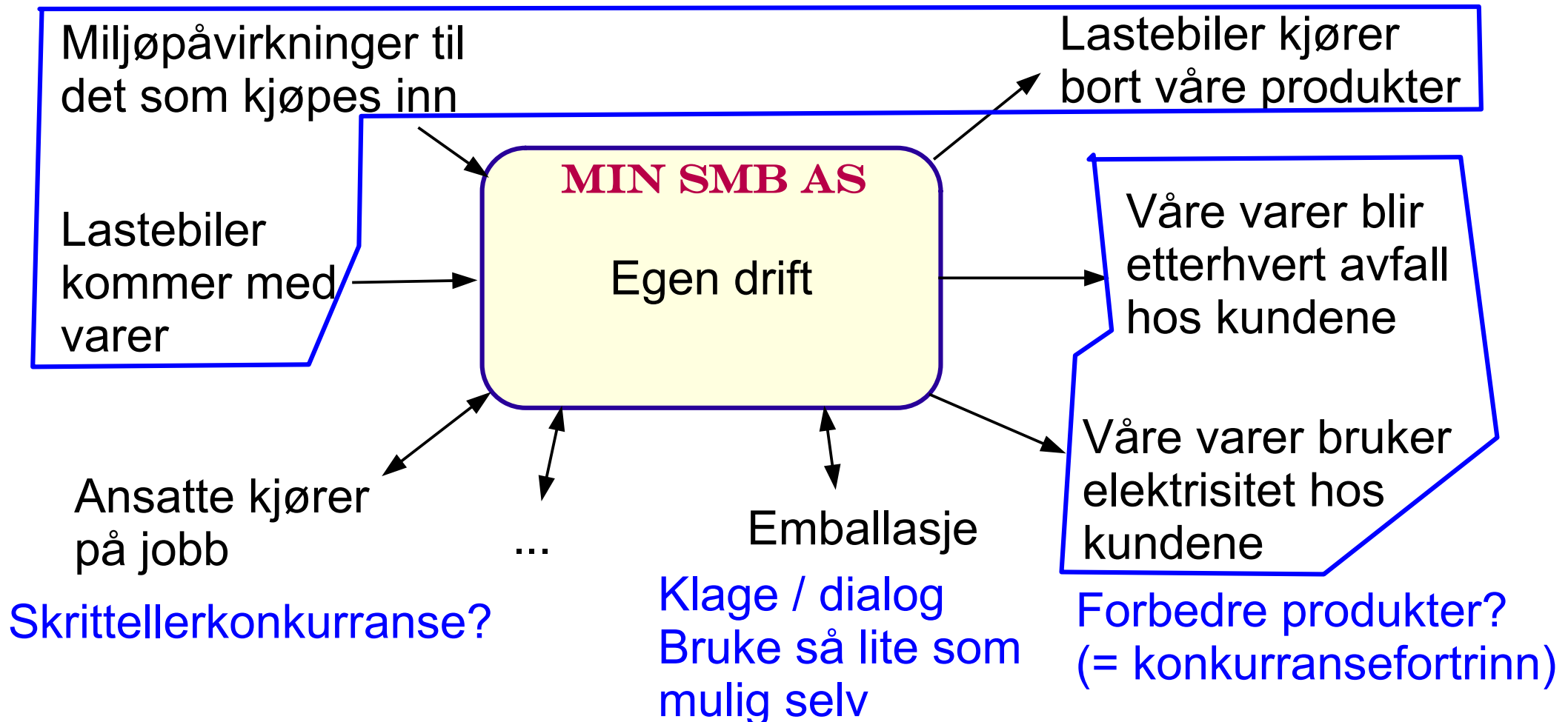

Fokus på innkjøp

For Min SMB AS og de fleste andre virksomheter er innkjøp en vesentlig miljøpåvirkning.

Derfor lages det en rutine for innkjøp:

1. **Behovsprøving:** trenger vi virkelig å kjøpe noe for å dekke vårt behov? Hva skjer om behovet ikke blir dekket? Kan vi evt. leie eller kjøpe brukt?
2. Valg av **leverandør:** er den seriøs? Er den miljøsertifisert eller viser på en annen måte at den jobber med sine egne miljøpåvirkninger?
3. Valg av **varen:** er den av god kvalitet? Er den laget av rene, naturlige materialer? Kan materialene gjenvinnes etterpå? Kan vi kjøpe brukt eller lokalt?

Kartlegging leverandører

Min SMB AS har gått gjennom miljøprofil til de viktigste leverandører. En useriøs leverandør skal skiftes ut.

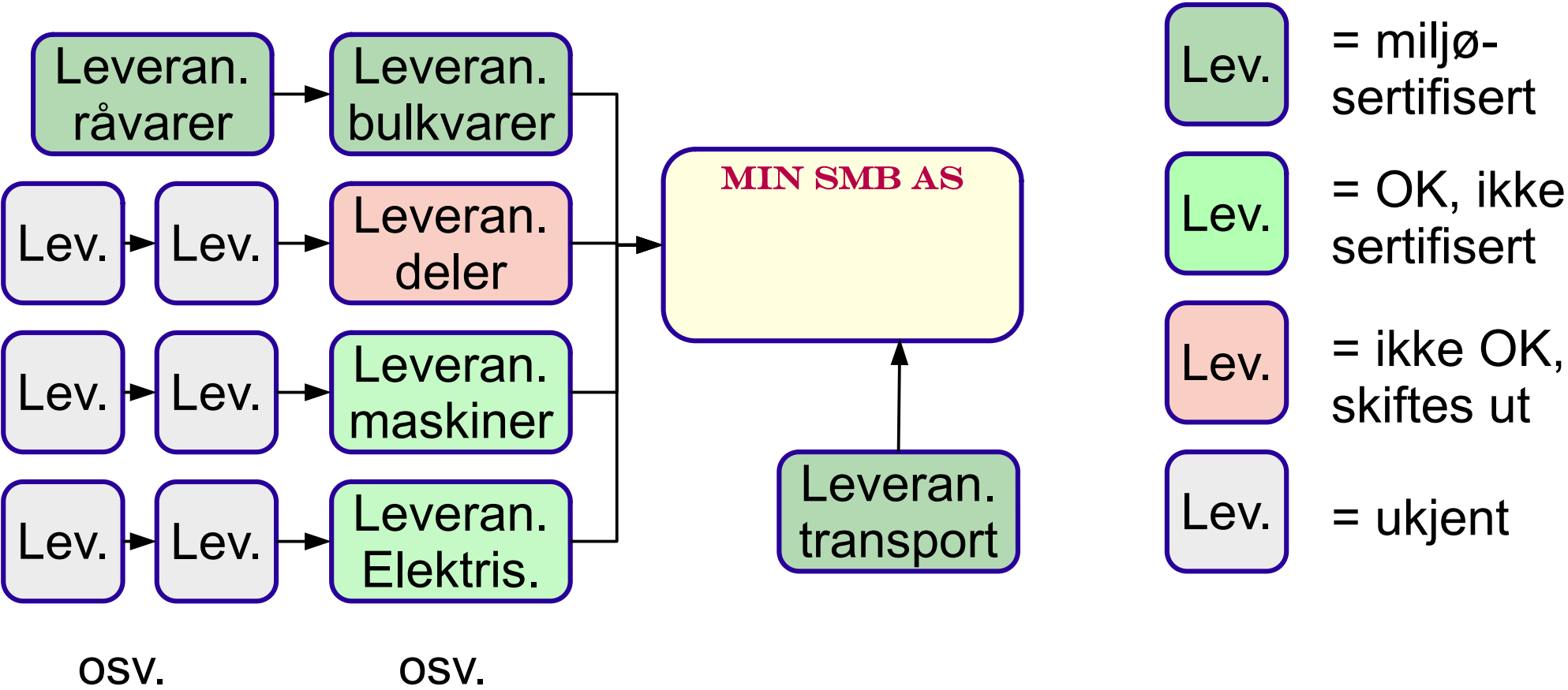

Forbedre produkter?

I Min SMB AS har vi idéer hvordan produktene kan lages mer miljøvennlig. Men det er dyrt og vanskelig å gjøre dette alene.

En av kundene jobber mye med miljø.

Kanskje denne kunden vil samarbeide med Min SMB AS i utviklingen?

Er det andre parter som kan være med?
(leverandører, næringshage, forskning)

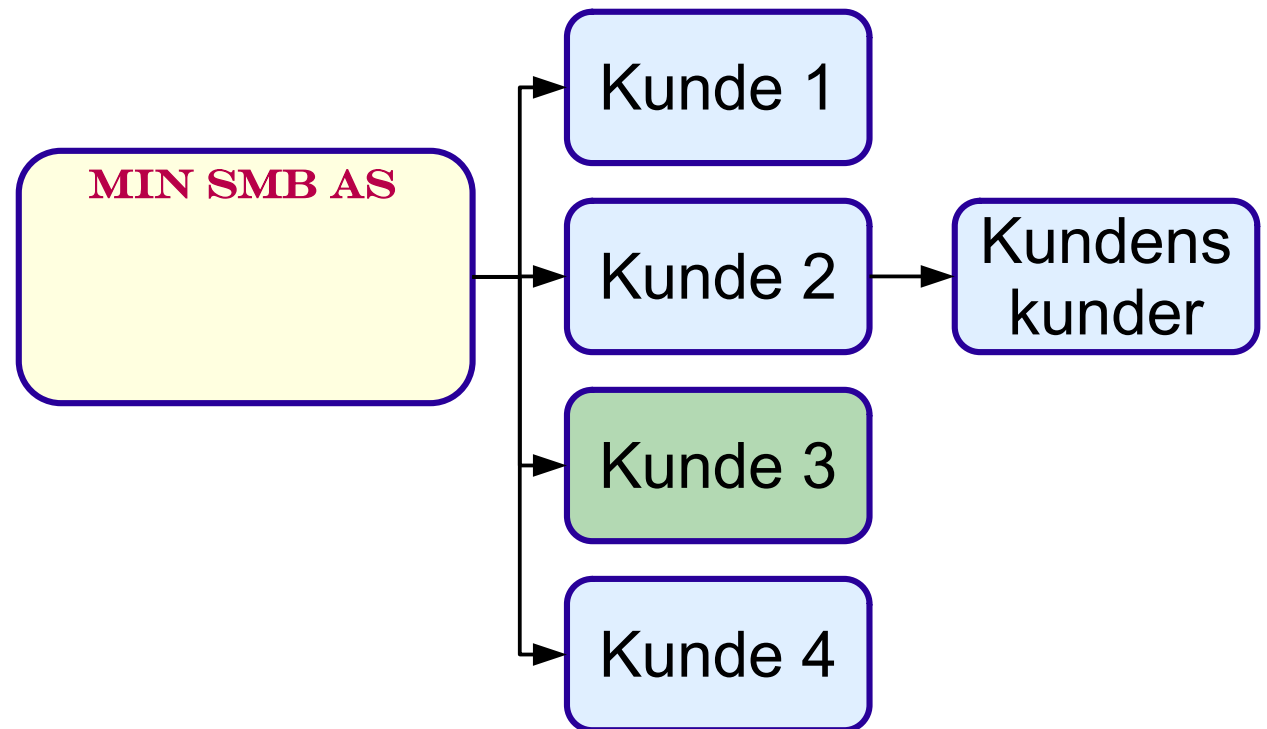

osv.

Plan for tiltakene

Arbeidsgruppen utvidet planen hvor det står **hvem** skal gjøre **hva** og **når** det skal være ferdig.

Tiltak	Aktivitet	Hvem	Frist
Rutine for innkjøp	Skrive forslag	HH	neste møte
Finne ny leverandør for deler	Sjekke kandidater, innhente tilbud	IO	15.9.
Starte utvikling mer miljøvennlige produkt	Skisser, grove beregninger	Ingeniør	1.10.

Osv.

Planen blir sendt til ledelsen som behandler den i et styremøte.

Endelig plan

Ledelsen i Min SMB AS berømmer arbeidsgruppen for innsatsen.



Men 2 utviklingsprosjekter i løpet av høsten er for mye.

I første omgang skal det satses på reduksjon i prosessutslipp. Oppstartsdato for produktutvikling blir bestemt senere.

Ellers blir planen godkjent og iverksatt.

I tillegg skal det søkes om støtte til forskningen, i det minste SkatteFUNN.
Se <https://www.skattefunn.no/soknadsguide/>

Bestepraksis miljøledelse

1. Finne ut **hva interessenter krever eller forventer** mht. miljø (altså alle som på en måte er knyttet til bedriften)
2. Organisering av en **arbeidsgruppe og forankring** i organisasjonen
3. **Miljøpåvirkninger** finnes fram, måles og analyseres
4. De **mest vesentlige** miljøpåvirkninger pekes ut
5. Det lages en **plan** for å minske de vesentlige miljøpåvirkninger med klare **mål**
6. Planen **iverksettes**, resultater **måles** og **evalueres**
7. **Kontinuerlig forbedring:**
Planlegg – Utfør – Kontroller – Korrigjer

Gjennomføring av planen

Planer virker oftest greie rett etter at de er laget.



Så kommer hverdagen og det skjer mye annet rundt omkring. For å holde fokus:

- Både ledelsen og de som skal gjennomføre planen skal anse den som **viktig** – ledelsen skal **etterspørre resultater**
- Leder i arbeidsgruppen skal ha **oversikt** over aktiviteter og ta tak så snart planen begynner å skli ut
- Om nødvendig skal de som skal gjennomføre aktiviteter **få hjelp**, enten til disse aktiviteter eller til annet de skulle ha gjort

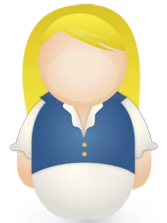

Generelt: gjennomføring av planer er **lagarbeid!**



Planen i Min SMB AS

Slik ble det i Min SMB AS for den første delen av planen:

Tiltak	Aktivitet	Hvem	Frist	Ferdig	Kommentar
Forskningsprosjekt	Avtale møte med SINTEF	HH + ingen.	1.10.	28.9.	
Lease el-varebil	Innhente tilbud	IO	15.9.	13.9.	
	Gjennomgå tilbud	IO / HH	1.10.	5.10.	IO syk 1 uke 39
	Bestilling	IO	5.10.	6.10.	
Reisepolicy	Skrive forslag	HH	neste møte		Trenger avklaring
Skru med temperatur	Skrive mail til de ansatte	HH	15.9.	8.9.	
	Skru ned temp.	Vaktm	1.10.	14.9.	

Planen i Min SMB AS

Og slik ble det i Min SMB AS for den andre delen:

Tiltak	Aktivitet	Hvem	Frist	Ferdig	Kommentar
Rutine for innkjøp	Skrive forslag	HH	neste møte	16.9.	Sent til innkjøper og ledelse
Finne ny leverandør for deler	Sjekke kandidater, innhente tilbud	IO	15.9.	14.9.	Sent til innkjøper og ledelse
Starte utvikling mer miljøvennlig produkt	Skisser, grove beregninger	Ingen.	?		Utsatt

Det er viktig å **sette frist** når saker sendes til kommentar. Vurder å avtale at forslaget blir gyldig om det ikke kommer innsigelser før fristen har gått ut.

Bestepraksis miljøledelse

1. Finne ut **hva interessenter krever eller forventer** mht. miljø (altså alle som på en måte er knyttet til bedriften)
2. Organisering av en **arbeidsgruppe og forankring** i organisasjonen
3. **Miljøpåvirkninger** finnes fram, måles og analyseres
4. De **mest vesentlige** miljøpåvirkninger pekes ut
5. Det lages en **plan** for å minske de vesentlige miljøpåvirkninger med klare **mål**
6. Planen **iverksettes**, resultater **måles** og **evalueres**
7. **Kontinuerlig forbedring:**
Planlegg – Utfør – Kontroller – Korrigjer

Kontinuerlig forbedring

Miljøledelse er en modningsprosess og resultat kan variere fra år til år.

Vurder hvert år om dine måltall er hensiktsmessige!

Totalt avfall

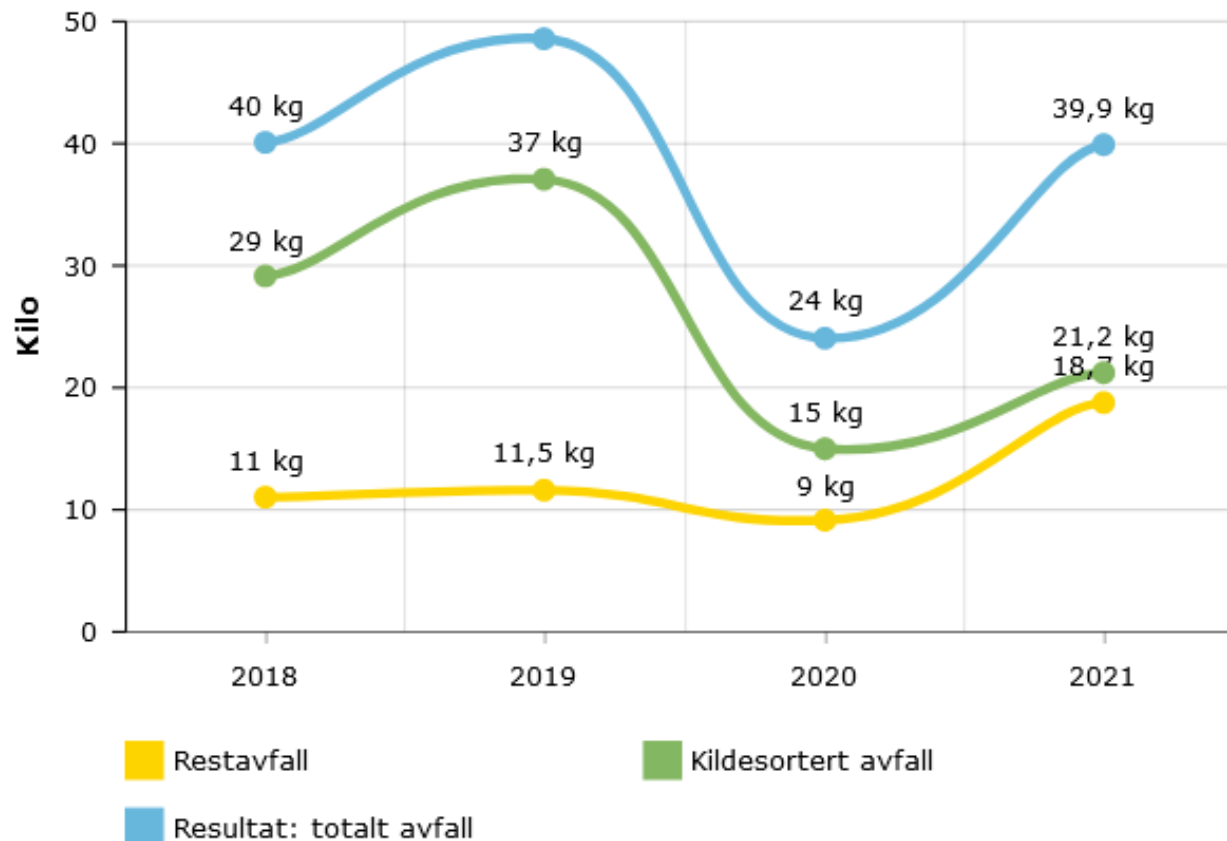

Eksempel fra Miljøfyrtårns Oslo kontor. Antall ansatte gikk betydelig opp i perioden. Mye hjemmekontor pga. Covid i 2020, dels i 2021.

Om avfall er vesentlig: vurder å rapportere i mengde per ansatt.

Se <https://rapportering.miljofyrtarn.no/stat/s/141607>

Hold fokus!

Spiralen blir aldri så jevn og fin som i figuren. Men en kommer langt ved å **ha gode planer og holde fokus.**

Resultat blir forhåpentligvis et bedre miljø, fornøyde kunder, fornøyde ansatte, sparte penger og bedre varer/tjenester.

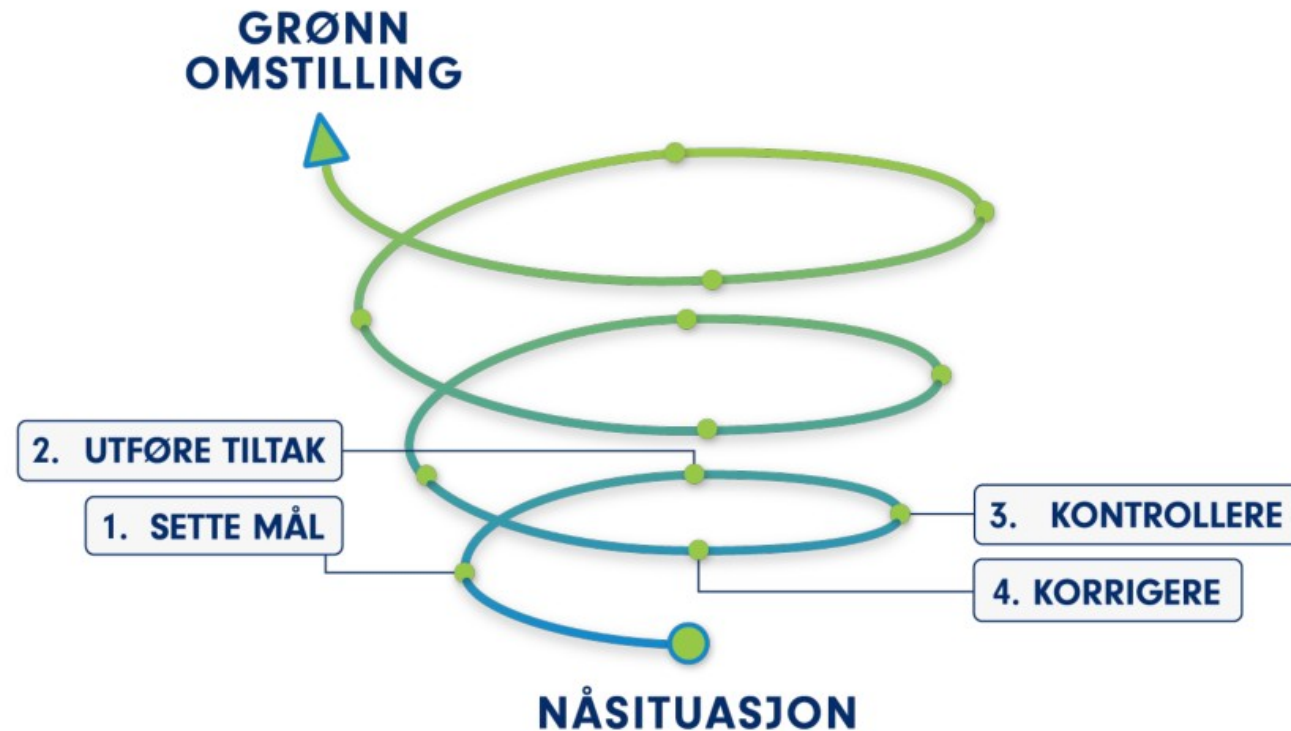

Walk the talk, talk the walk

Ledelsen skal snakke planen fram og følge den («Walk the talk»)

Det er minst like viktig å kommunisere mot de ansatte, kunder og andre interesseparter hva som gjøres og er blitt gjort («Talk the walk»). Noen tips:

- **Vær konkret** («Vi kjøpte el-bil» i stedet for «Vi er opptatt av... bla bla bla... har planer... bla bla bla» uten å komme med gjennomførte eller igangsatte tiltak)
- Du skal kunne **bevise** påstandene dine
- Gi ut informasjon med mer eller mindre **jevne mellomrom**. Lag gjerne en kommunikasjonsplan.

Se Grønnvaskingsplakaten for mer veiledning og vurder å signere den på <https://gronnvasking.no/>.

Dagens program

1. Miljøkrav til bedrifter
2. Bestepraksis i miljøledelse
- 3. Tilpassing av bestepraksis i nye
Miljøfyrtårn**
4. Sluttord

Miljøsertifisering

Det er mange forskjellige sertifiseringsordninger.

De finnes for produkter (som Svanemerking) og for virksomheter.

Viktig ved valg av miljøsertifisering av virksomheten:
hvorfor og for hvem blir du sertifisert?

Er det for å være med på **anbud**: velg en **anerkjent** ordning i.e. ISO 14001, EMAS eller Miljøfyrtårn

Er det for å **tiltrekke kunder**: velg helst en ordning som flest mulig **kunder kjenner til**.

Eksempel:

For reiselivsbransjen kan dette bety: Green Key ved flest kunder fra utlandet, Miljøfyrtårn om de fleste er norske.

NS-EN ISO 14001

NS-EN ISO 14001 er den store miljøledelsesstandarden i internasjonal sammenheng. Den har samme struktur som NS-EN ISO 9001 – Ledelsessystemer for kvalitet.

Teksten er helt lik for alle og vanskelig å lese (kontekst, interesseparter, risikovurderinger...) Dermed må man først finne de rette spørsmål og så svare på dem.

Mye av jobben blir gjort når gitt oppskrift for beste praksis i miljøledelse følges.

For mer informasjon se <https://www.dnv.no/services/iso-14001-miljoledelse-33649>



EMAS



EMAS er et EU sitt system for miljøsertifisering.

Etter at ISO 14001 kom ut, er kravene i EMAS tilpasset den.

I praksis;

EMAS = ISO 14001 sertifisering + forpliktelse å sende inn forbrukstall til Brønnøysundregisteret hvert år.

For mer informasjon se <https://www.arbeidsmiljo.no/dette-er-emas/>

Miljøfyrtårn

Miljøfyrtårn er en norsk miljøsertifisering. Men den er likestilt ISO 14001 i hele EU. Se: <https://www.miljofyrtarn.no/miljofyrtarn-er-ankjent-av-eu/>

Mange kriterier må oppfylles, både generelle og bransjekriterier.

Alle kriterier og mange hjelpemidler ligger i et webportal. Det kreves mye, men det finnes mye hjelp.

Det er plikt å sende inn en årlig miljørapport med forbrukstall. Disse rapporter teller ved resertifisering etter 3 år.



Miljøfyrtårn®

Finn frem i miljøkartleggingen Tilbake til virksomheten

Forankring Styring Offentliggjøring

Arbeidsmiljø Innkjøp Avfall og ombruk

Kriterier Lukk alle Åpne alle

Filter

Vis alle (13)

- Ikke gjennomgått (0)
- Behov for tiltak (0)
- Oppfylt (13)
- Tiltak utført (0)
- Godkjent av sertifisør (0)
- Avvik (0)

Skjermdump
fra portalen

Sertifiseringsprosessen

1. Kom i gang i portalen (med hjelp av en godkjent konsulent)
2. Oppfyll kriterier i en miljøkartlegging
3. Rapporter forbrukstall for 2021 med gjennomførte tiltak pluss måltall og planlagte tiltak i 2022
4. Avtal dato for sertifisering med en godkjent sertifisør
5. Bli sertifisert (og bruk logo i markedsføring etterpå!)
6. Få diplom
7. Fyll ut årlig rapport hver vår – frist for innsendelse er 1. april
8. Resertifisering etter 3 år med ny miljøkartlegging



Se:

<https://www.miljofyrtarn.no/virksomhet/sertifisering/slik-blir-du-sertifisert/enkeltvirksomhet/>

Noen Miljøfyrtårn

Det er utstedt mer enn 8900 Miljøfyrtårn-sertifikater.



NB: konsern og kommuner bruker hovedkontor-modell



Stifterne

Både NHO, Virke og LO er blant stifterne.



Fylkeskommuner:

Buskerud og Nordland

Kommuner:

*Bergen, Drammen, Hamar,
Kristiansand, Larvik, Oslo,
Ringsaker, Stavanger, Tromsø,
Trondheim og Ålesund*



Kriterier for å bli Miljøfyrtårn

Det finnes 3 typer kriterier som må oppfylles i miljøkartleggingen:

- Felles kriterier (for alle)
- Kriterier for byggeier om man eier bygget man driver fra eller leier ut
- Bransjekriterier

Alle kriterier ligger fritt tilgjengelig på <https://www.miljofyrtarn.no/sok-sertifiseringskriterier/>

Dermed kan man se på forhånd hva man går til.

Ta kontakt om dere lurer på hvilke kriterier er relevante for dere.

Velg sertifiseringskriterier

Kjøpesenter

Kjøttbearbeidende industri

Laboratorier

Legekontor/legevakt/ helsestasjon

~~Eietaker~~

Malermester

Maskinentreprenør

Mekanisk verksted



Endringer i Miljøfyrtårn

Det har vært en **kontinuerlig** utvikling siden oppstarten i 2003. Fokus har gradvis utvidet seg som visst i følgende figur fra MF.



Nye felleskriterier

Et stort steg ble tatt i juni 2022 da det kom nye felleskriterier.



En ny generasjon miljøledelse

Miljøfyrtårn gjør grønn omstilling konkret og effektivt.

[Slik blir du sertifisert](#) [Les om styringsverktøyet](#)

Antall Miljøfyrtårn:
8916
🔍 Finn virksomhet

<https://www.miljofyrtarn.no/> den 21.7.22

Jeg går ikke inn i detaljer ang. endringene, men sammenligner nåværende systemet med bestep praksis i miljøledelse.

Bestepraksis miljøledelse

1. Finne ut **hva interessenter krever eller forventer** mht. miljø (altså alle som på en måte er knyttet til bedriften)
2. Organisering av en **arbeidsgruppe og forankring** i organisasjonen
3. **Miljøpåvirkninger** finnes fram, måles og analyseres
4. De **mest vesentlige** miljøpåvirkninger pekes ut
5. Det lages en **plan** for å minske de vesentlige miljøpåvirkninger med klare **mål**
6. Planen **iverksettes**, resultater **måles** og **evalueres**
7. **Kontinuerlig forbedring:**
Planlegg – Utfør – Kontroller – Korriger



Forventninger

Interessenter og forventninger til virksomheten blir ivaretatt gjennom

- Felleskriterier for den delen som er lik i nesten alle virksomheter
- Bransjekriterier som dekker vesentlige påvirkninger innenfor bransjen(e) virksomheten opererer i (NB: noen bransjer som oppdrettsnæringen har ikke kriteriesett og kan dermed ikke bli Miljøfyrtårn)
- Krav til bruk av godkjent konsulent som skal sette seg inn i virksomheten og påse at de rette kriteriesett blir valgt og andre viktige forventninger blir dekket

Bestepraksis miljøledelse

1. Finne ut **hva interessenter krever eller forventer** mht. miljø (altså alle som på en måte er knyttet til bedriften)
2. Organisering av en **arbeidsgruppe og forankring** i organisasjonen
3. **Miljøpåvirkninger** finnes fram, måles og analyseres
4. De **mest vesentlige** miljøpåvirkninger pekes ut
5. Det lages en **plan** for å minske de vesentlige miljøpåvirkninger med klare **mål**
6. Planen **iverksettes**, resultater **måles** og **evalueres**
7. **Kontinuerlig forbedring:**
Planlegg – Utfør – Kontroller – Korriger



Organisering i Miljøfyrtårn

Styret:
Informeres

Dette er **minstekrav**
og organisering skal
tilpasses virksomheten.

Ledelsen:

- Godkjenner Miljøkartlegging
- Årlig gjennomgang av systemet
- Signerer for at virksomheten drives lovlig

Alle andre:

- Kan finne informasjon, da miljøarbeidet skal offentliggjøres
- Skal ha mulighet til å komme med innspill

Arbeidsgruppe:
Skal bestå av minst 2 personer

De ansatte:

- Informeres om arbeidet
- Skal ha mulighet til å komme med innspill

Forankring i systemer

Forankring er også å tilpasse systemer for å jobbe kontinuerlig med forbedring.

Derfor krever Miljøfyrtårn noen dokumenter som:

1. Policy for klima, miljø og arbeidsforhold
2. Innkjøpsrutine
3. Avfallshåndteringsinstruks
4. Evt. bransjerelaterte krav

I tillegg kreves det et system som holder orden på aktiviteter og status for gjennomføring. Dette kommer vi tilbake til under punkt 5, Plan.

Bestepraksis miljøledelse

1. Finne ut **hva interessenter krever eller forventer** mht. miljø (altså alle som på en måte er knyttet til bedriften)
2. Organisering av en **arbeidsgruppe og forankring** i organisasjonen
3. **Miljøpåvirkninger** finnes fram, måles og analyseres
4. De **mest vesentlige** miljøpåvirkninger pekes ut
5. Det lages en **plan** for å minske de vesentlige miljøpåvirkninger med klare **mål**
6. Planen **iverksettes**, resultater **måles** og **evalueres**
7. **Kontinuerlig forbedring:**
Planlegg – Utfør – Kontroller – Korriger



Innrapportering

En viktig del av Miljøfyrtårnsertifisering er **årlig innrapportering** av miljøpåvirkninger.

Ved førstegangssertifisering skal det rapporteres for året før sertifisering finner sted.

Rapportering består av 4 deler:

1. Forbrukstall fra året det rapporteres for (altså i fjor)
2. Gjennomførte tiltak fra året det rapporteres for
3. Måltall for inneværende år
4. Planlagte tiltak for inneværende år

Denne rapporten skal være **offentlig tilgjengelig**.

Innrapportering forbrukstall

Minimum av forbrukstall som skal rapporteres er:

- Avfallsmengder
- Energibruk
- Drivstofforbruk av virksomhetens kjøretøy
- Tjenestereiser
- Sykefravær

Det ligger inn muligheter for nokså omfattende rapportering av scope 3.

Konsulent kan legge inn flere egendefinerte indikatorer.

Trykk her for mer info

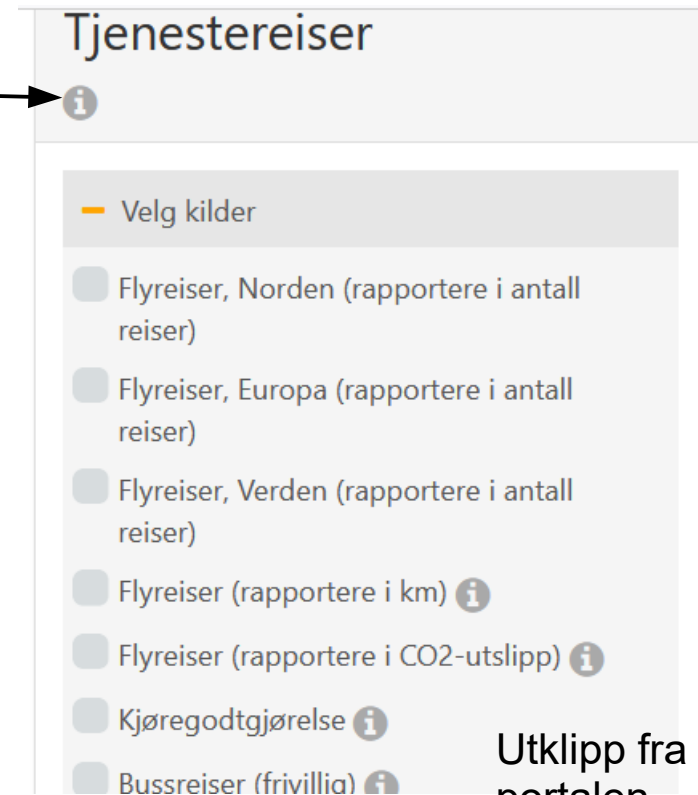

Utklipp fra MF-
portalen

Bestepraksis miljøledelse

1. Finne ut **hva interessenter krever eller forventer** mht. miljø (altså alle som på en måte er knyttet til bedriften)
2. Organisering av en **arbeidsgruppe og forankring** i organisasjonen
3. **Miljøpåvirkninger** finnes fram, måles og analyseres
4. De **mest vesentlige** miljøpåvirkninger pekes ut
5. Det lages en **plan** for å minske de vesentlige miljøpåvirkninger med klare **mål**
6. Planen **iverksettes**, resultater **måles** og **evalueres**
7. **Kontinuerlig forbedring:**
Planlegg – Utfør – Kontroller – Korrigjer



Vesentlig miljøpåvirkning

Vesentlige miljøpåvirkninger finnes på 3 måter:

1. Gjennom innrapporteringen (som gir klimaregnskap)
2. Gjennom egne analyser og samtale med konsulent
3. Gjennom et spesielt verktøy for vesentlighetsanalyse
 - a. Gjennomgang av driften
 - b. Vurdering av påvirkningsgrad og mulighet å forbedre

Grad av negativ påvirkning (1=liten, 10=meget stor)	Mulighet til å forbedre (1=lav, 10= meget høy)	Vesentlighets-score
2	4	8
2	2	4
2	1	2
-6	5	-30
-8	2	-16
-3	3	-9
-10	1	-10

Utklipp fra Vesentlighetsanalysen for
Helen Hartel Rådgivning AS.
Negative tall indikerer positiv påvirkning.

Bestepraksis miljøledelse

1. Finne ut **hva interessenter krever eller forventer** mht. miljø (altså alle som på en måte er knyttet til bedriften)
2. Organisering av en **arbeidsgruppe og forankring** i organisasjonen
3. **Miljøpåvirkninger** finnes fram, måles og analyseres
4. De **mest vesentlige** miljøpåvirkninger pekes ut
5. Det lages en **plan** for å minske de vesentlige miljøpåvirkninger med klare **mål**
6. Planen **iverksettes**, resultater **måles** og **evalueres**
7. **Kontinuerlig forbedring:**
Planlegg – Utfør – Kontroller – Korriger



Å sette mål

Det er påkrevd å sette mål for å minske vesentlige miljøpåvirkninger.

Mål for inneværende år er en del av årlig innrapporteringen.

Ledelsen skal årlig vurdere virksomhetens arbeid med å nå disse mål.

Det er også et verktøy for å sette mål flere år fram i tid.

★ Innkjøp

Beskriv dine mål

Målbeskrivelse for innkjøp ⓘ

Beskriv dine mål her

Lagre

Tallfest dine mål

Velg årstall ▼ ⓘ

Vis alle år

Utklipp fra MF-
portalen

Å lage en plan

Virksomheten **skal ha tiltak** for å nå hvert av målene.

Hjelp til å finne tiltak ligger på Miljøfyrtårn sine nettsider utenfor portalen og er dermed tilgjengelig for alle.

Se <https://www.miljofyrtarn.no/miljotips/>. Husk å velge rett bransje og ta gjerne en kategori om gangen, da det ligger veldig mange tips der!

Alle tiltak skal ha en **ansvarlig person** og en **tidsfrist**.

Planen er altså **hvem gjør hva og når** for å oppnå målene.

Dette betyr at man må ha et system for å for å følge opp tiltakene.

Mange har et slikt system som del av sitt HMS-system. For de som ikke har det fra før er det utviklet et verktøy.

Styringsverktøy for tiltak

Verktøyet er en del av portalen.

Det sender mail til dem som har fått tildelt en oppgave og en purring når fristen nærmer seg og når den har gått.

Tiltak

Helen Hartel Rådgivning AS

[Gå til resultat og statistikk](#)

[Gå til miljøkartlegging](#)

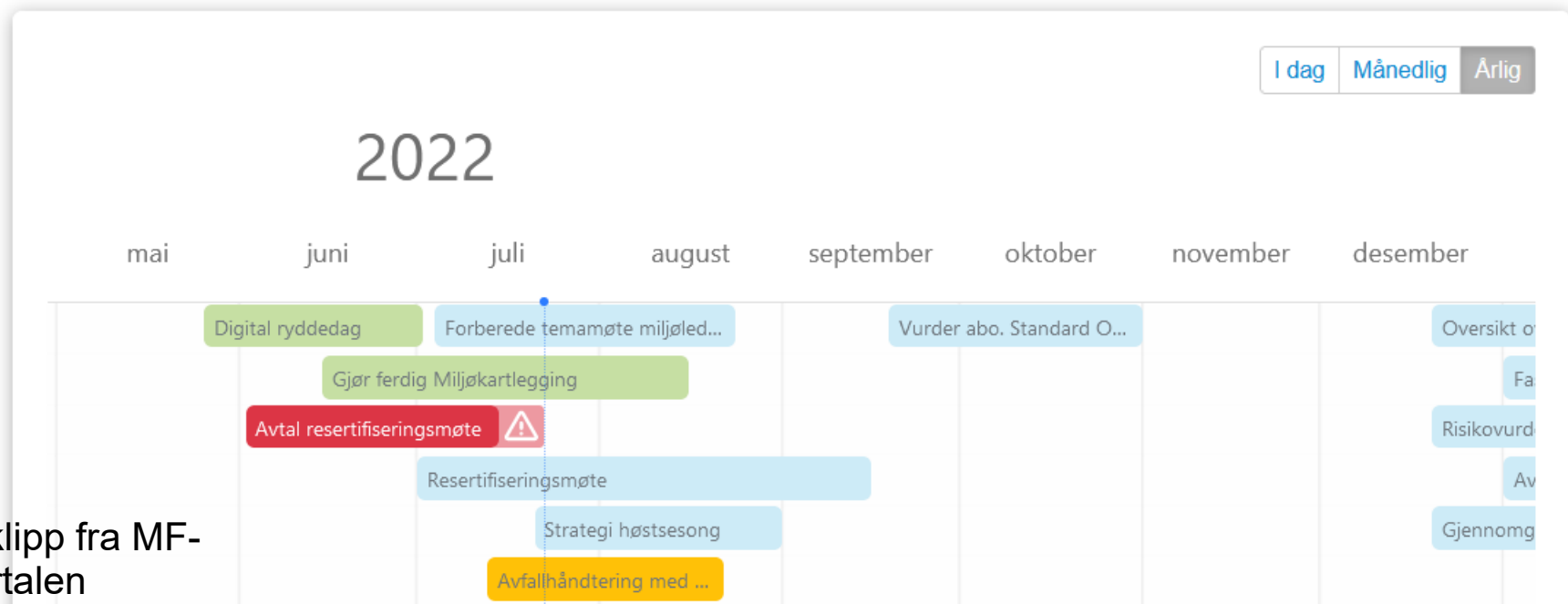

Utklipp fra MF-
portalen

Eksempel på tiltak

Fastsette mål for helse, miljø og sikkerhet



Beskrivelse:

Internkontrollforskriftens § 5 annet ledd punkt 4

Virksomheten må ha et mål for sitt helse-, miljø- og sikkerhetsarbeid som for andre driftsområder.

Målene er en viktig forutsetning for å jobbe systematisk med HMS, og bør settes så konkret som mulig. Husk at Miljøfyrtårn stiller krav om at alle sertifiserte

[Les mer](#)

Virksomhetens notater:

Del av miljørapportering, derfor er frist 1. april

Ønsket effekt: Styre virksomhetens HMS-arbeid etter konkrete mål.

[Endre tiltak](#)

[Slett tiltak](#)

0 kommentarer

Alle år ▾

Navn på ansvarlig person:

Helen Hartel

Opprettet av:

Helen Hartel
15.06.2022

Startdato:

01.01.2023

Frist:

01.04.2023

Gjentakelse:

Ja - Årlig

Vedlegg:

Lenker:

Miljøtema:

Basis

Utklipp fra MF-
portalen.
Eksempelet er
basert på en
mal.

Bestepraksis miljøledelse

1. Finne ut **hva interessenter krever eller forventer** mht. miljø (altså alle som på en måte er knyttet til bedriften)
2. Organisering av en **arbeidsgruppe og forankring** i organisasjonen
3. **Miljøpåvirkninger** finnes fram, måles og analyseres
4. De **mest vesentlige** miljøpåvirkninger pekes ut
5. Det lages en **plan** for å minske de vesentlige miljøpåvirkninger med klare **mål**
6. Planen **iverksettes**, resultater **måles** og **evalueres**
7. **Kontinuerlig forbedring:**
Planlegg – Utfør – Kontroller – Korrigjer



Oppfølging av planen

Gjennom de systemer som vi har sett **tilrettelegger** Miljøfyrtårn for oppfølging av plan.

Resultater må innrapporteres årlig og gjøres offentlig tilgjengelig.

Ledelsen skal årlig gjennomgå virksomhetens arbeid for å nå målene innen klima, miljø og arbeidsmiljø.

Disse gjennomganger skal være skriftlige og skal vises fram ved resertifisering.

Styret skal også orienteres om arbeidet minst en gang i året.

Bestepraksis miljøledelse

1. Finne ut **hva interessenter krever eller forventer** mht. miljø (altså alle som på en måte er knyttet til bedriften)
2. Organisering av en **arbeidsgruppe og forankring** i organisasjonen
3. **Miljøpåvirkninger** finnes fram, måles og analyseres
4. De **mest vesentlige** miljøpåvirkninger pekes ut
5. Det lages en **plan** for å minske de vesentlige miljøpåvirkninger med klare **mål**
6. Planen **iverksettes**, resultater **måles** og **evalueres**
7. **Kontinuerlig forbedring:**
Planlegg – Utfør – Kontroller – Korrigjer



Kontinuerlig forbedring

Miljøfyrtårn legger tilrette for kontinuerlig forbedring gjennom:

- Årlig innrapportering
- Årlig besøk av sertifisør for en gjennomgang av miljøarbeidet (NB: det kan ikke skrives avvik under slike besøk)
- Resertifisering hver 3. år hvor gjennomført arbeid er en del av grunnlaget for sertifisørens anbefaling
- Nyhetsbrev med gode eksempler og nyttig informasjon
- Kontinuerlig utvikling av kriteriene, konsulentene, sertifisører og Miljøtipsene

Dagens program

1. Miljøkrav til bedrifter
2. Bestepraksis i miljøledelse
3. Tilpassing av bestepraksis i nye
Miljøfyrtårn
- 4. Sluttord**

Anbefalinger 1

Minimum som forventes av en bedrift i 2022 mht. miljø:

1. Driv lovlig
2. Kjenn dine viktigste miljøpåvirkninger
Gjelder både egen drift og verdikjeden som helhet

Sterkt anbefalt:

3. Jobb med å minske disse miljøpåvirkninger
4. Fortell interessepartene hva du gjør - «Walk the talk, talk the walk»

Anbefalinger 2

- Ha gode planer (hvem gjør hva og når) og følg PUKK-metoden (Planlegg – Utfør – Kontroller - Korrigjer)
- Holdt fokus
- Tenk verdikjede

Ønsket resultat:

- Et bedre miljø
- Fornøyde kunder
- Fornøyde ansatte
- Sparte penger
- Bedre varer/tjenester

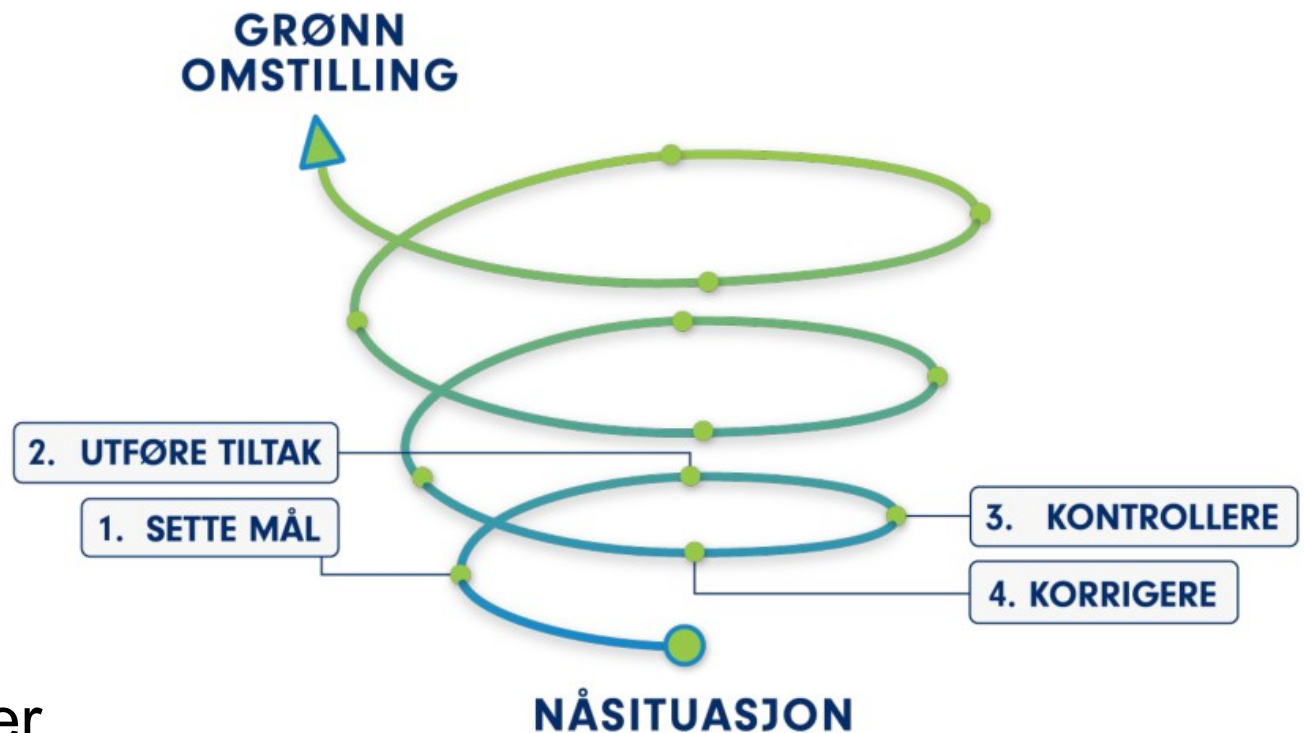

Tillegg: Kostnader MF

Kostnadene ved Miljøfyrtårn-sertifisering (enkeltvirksomhet):

- **Egeninnsats** – største post, nesten umulig å estimere
- Konsulent og sertifisør – kr. 25 000 til kr. 50 000?
- Avgift Miljøfyrtårnportalen, mellom kr 4 400 og kr 16 000
- Eventuelle tiltak (tas bare om de er fornuftige eller lovpålagte)

Se <https://www.miljofyrtarn.no/virksomhet/om-oss/priser-og-kostnader/> (NB: per 16.8. ikke oppdatert for de nye felleskriterier)

Heim kommune støtter Miljøfyrtårnsertifisering med kr. 20 000,- til maks. 5 lokale bedrifter per år, se

<https://www.heim.kommune.no/nye-vedtekter-for-det-kommunale-naeringsfondet.6519443-500317.html>

Takk for oppmerksomheten!

Er det flere spørsmål?

Helen Hartel Rådgivning AS

Tlf. 948 34 929

E-post: hln.hartel@gmail.com

**Ta gjerne kontakt for en uforpliktende samtale
hvordan DERE kan komme videre med miljøledelse
og/eller bli Miljøfyrtårn!**